

LEGRABOX pure

Rendelési információ

www.blum.com

 **blum**®

Elegancia a mozgásban

Létezik ideális megoldás a tökéletes fiókhoz? Az ismert megoldásoktól szabadon, csak az ideális vonalvezetést követve, és mégis funkciójában olyan előremutató, mint eddig még soha.

Minimalista. Egyenesvonalú. Egyszerű. Karcsú. És hihetetlenül elegáns. Mint az új LEGRABOX: Elegancia a mozgásban.

 **blum**



Tartalom

LEGRABOX pure

Rendelési és tevezési információk

- 4 Anyag és szín
- 6 Fiók – N magasság
- 8 Fiók – M magasság
- 12 Belső fiók – M magasság
- 16 Fiók – K magasság
- 20 Frontkihúzású fiók – C magasság
- 24 Belső kihúzású fiók – C magasság
- 32 Frontkihúzású fiók – F magasság
- 36 Tartozékok
- 39 Korpuszsinék rögzítése
- 40 Megmunkálási segédeszközök

Szerelés és beállítás

- 42 Frontkihúzású fiók és fiók
- 44 Belső kihúzású fiók és belső fiók
- 47 Szinkronizálás TIP-ON-hoz
- 48 Oldalstabilizátor

Leszerelés

- 46 Frontkihúzású fiók és fiók
- 46 Belső kihúzású fiók és belső fiók
- 50 Oldalstabilizátor

AMBIA-LINE

Rendelési információ

- 52 Anyag és szín
- 54 Acéldesign – fiók
- 56 Acéldesign – frontkihúzás
- 58 Fadesign – fiók
- 60 Fadesign – frontkihúzás
- 61 Konyhai kiegészítők

Szerelés

- 62 Acéldesign
- 63 Fadesign

LEGRABOX pure



Anyag és szín



Terrafekete matt

Orionszürke matt

Selyemfehér matt

Inox
(Ujjlenyomatálló)



Anyag és szín

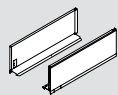

	SW-M	OG-M	TS-M	Inox
Selyemfehér matt	■			
Orionszürke matt		■		
Terrafekete matt			■	
Ni				■
Nikkel				■
Nikkel matt				■



A Blum szeretné vevőinek és partnereinek a termékek megrendelését, megmunkálását és értékesítését olyan egyszerűvé tenni, amennyire csak lehet. A munkát az online-alkalmazások sokasága és egy speciális tervező és rendelési szoftver teszi könnyebbé.

Terméktervező

Az új online-terméktervező segít a megfelelő vasalat kiválasztásában és rendelésében. Az Ön által kiválasztott vasalattal kapcsolatos darablistáján kívül megkapja az értékesítési információkat, a gyártási és szerelési dokumentációkat valamint a 2D/3D-CAD-adatokat is.

www.blum.com/productconfigurator

DYNALOG

A Blum DYNALOG tervező szoftverével a korpusztervezés a Blum vasalatokhoz teljeskörű és pontos. A program kezelése magától értetődik. Az automatikus méretezési vizsgálatok garantálják a gyakorlati felhasználást és megtakarítják az ütköztetési próbákat.

DYNAPLAN kapcsolódási pontok

A DYNAPLAN kapcsolódási pontokkal a tervezéseket egy gombnyomással exportálhatja CAD- vagy CAM rendszerébe – és vissza. Így segíti a DYNAPLAN az Ön főprogramját a hétköznapi megoldások és a különleges tervezések esetén is.

Termék

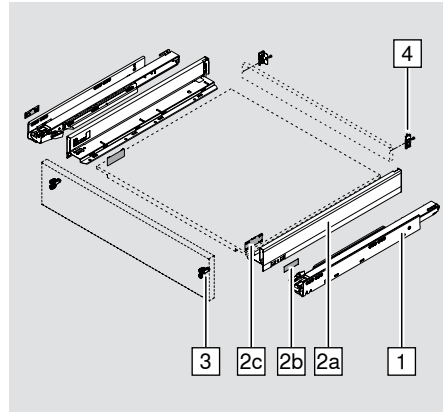

Helyszükséglet

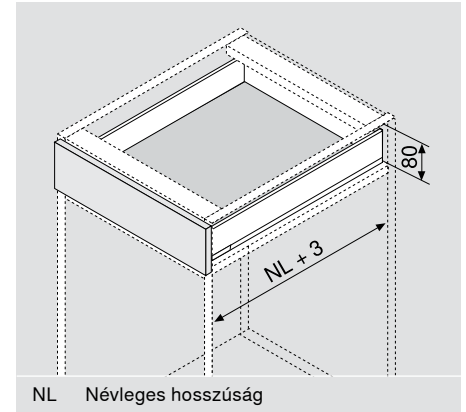

Rendelési információ

1	Korpusszínek bal/jobb			
	Névleges hosszúság	BLUMOTION		TIP-ON
	450 mm	40 kg	750.4501B	40 kg
500 mm	40 kg	750.5001B	40 kg	750.5001T

2	Kávák és takarósapkák			
	2a Káva bal / jobb			
	2b Gyártó névjegye			
2c Takarósapka				
	Színváltozatok			
	SW-M	OG-M	TS-M	
Névleges hosszúság	Acél		Inox*	
450 mm	770N4502S		770N4502I	
500 mm	770N5002S		770N5002I	

3	Előlaprögítő			
	EXPANDO		2 x	ZF7N70E2
Csavarok		2 x	ZF7N7002	

4	Hátfalrögítő fa hátfalhoz bal/jobb			
		Színváltozatok		
		SW-M	OG-M	TS-M
	Acél			
N magasság	ZB7N000S			

Tartozékok

5	Rögítőcsavarok előlaprögítőhöz		
	Ø 3.5 x 15 mm		609.1500
Ø 3.5 x 17 mm		609.1700	
6	Rögítőcsavarok hátfalrögítőhöz és fiókfenéklaphoz		
	Ø 4 x 15 mm		61D.1500
Az optimális megmunkálási képhez laposfejű csavarok alkalmazását javasoljuk.			

* ujjlenyomatálló réteggel

Tervezés

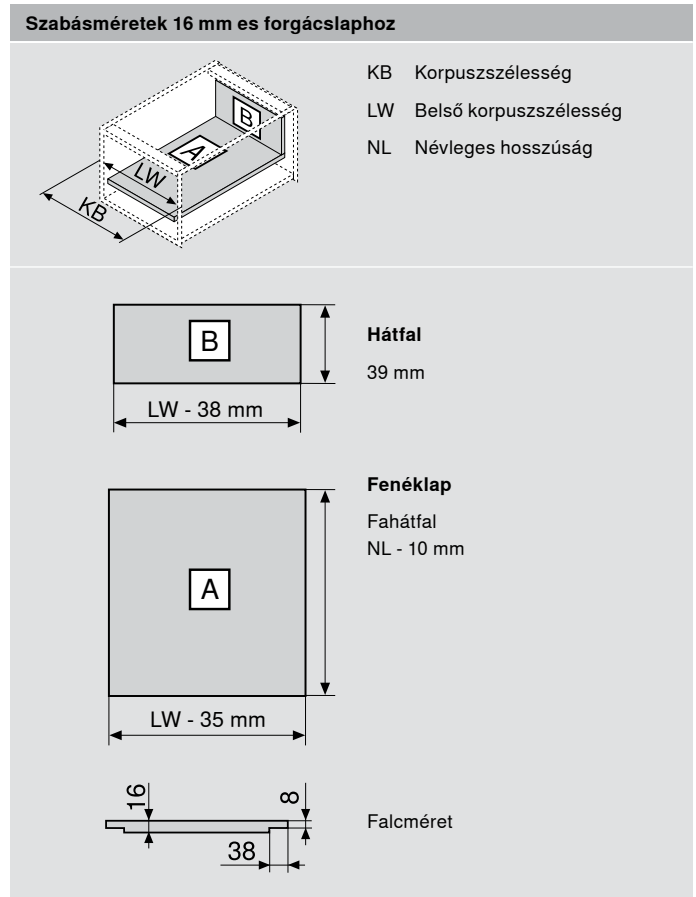
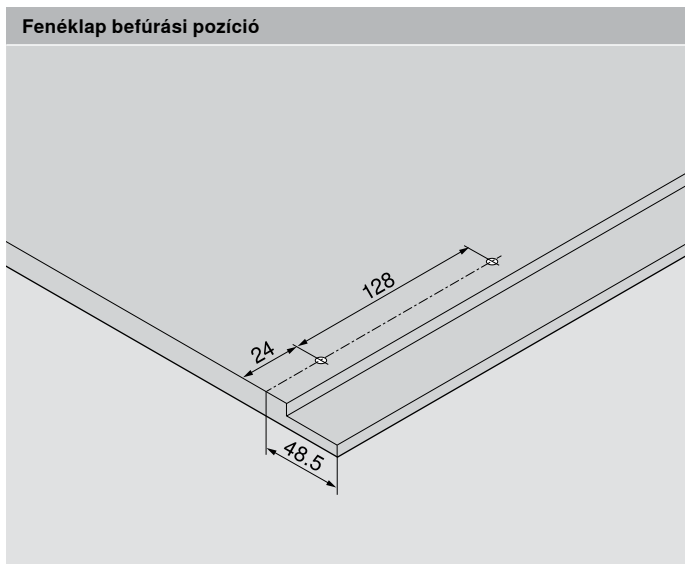
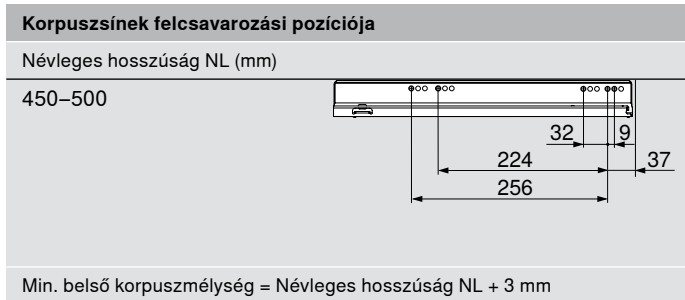
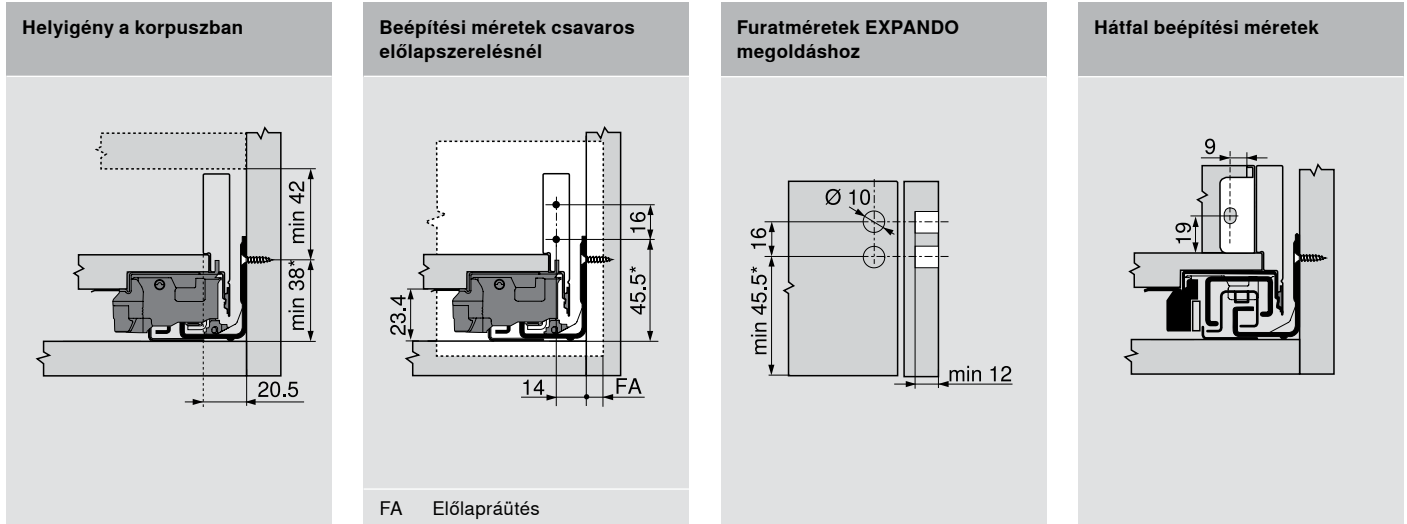

Oldalmutatók	
Tartozékok	36
Korpuszszínek rögzítése	39
Felszerelés, leszerelés és beállítás	42

* + 1 mm, ha lefektetett korpuszoldalra szerelik a korpuszszínt

Termék

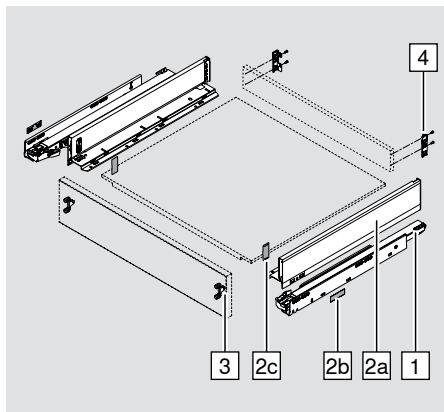

Helyszükséglet

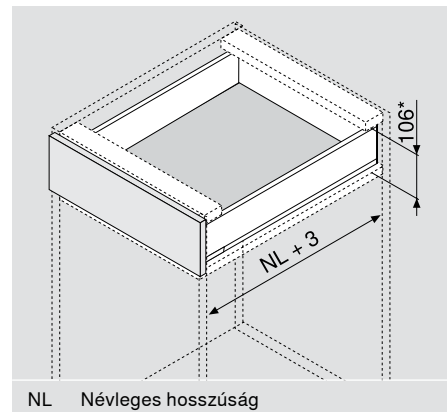

Rendelési információ

1	Korpusszínék bal/jobb									
	Névleges hosszúság	BLUMOTION**				TIP-ON				
		270 mm	40 kg	750.2701B		40 kg	750.2701T			
	300 mm	40 kg	750.3001B		40 kg	750.3001T				
	350 mm	40 kg	750.3501B		40 kg	750.3501T				
	400 mm	40 kg	750.4001B		40 kg	750.4001T				
	450 mm	40 kg	70 kg	753.4501B	40 kg	750.4501T	70 kg	753.4501T		
	500 mm	40 kg	70 kg	753.5001B	40 kg	750.5001T	70 kg	753.5001T		
	550 mm	40 kg	70 kg	753.5501B	40 kg	750.5501T	70 kg	753.5501T		
	600 mm	40 kg	70 kg	753.6001B	40 kg	750.6001T	70 kg	753.6001T		

2	Kávák és takarósapkák			
	Tartalmaz:			
	2a	Káva bal / jobb		
	2b	Gyártó névjegye		
	2c	Takarósapka		
		Színváltozatok		
		SW-M	OG-M	TS-M
	Névleges hosszúság	Acél		Inox***
	270 mm	770M2702S		770M2702I
	300 mm	770M3002S		770M3002I
	350 mm	770M3502S		770M3502I
	400 mm	770M4002S		770M4002I
450 mm	770M4502S		770M4502I	
500 mm	770M5002S		770M5002I	
550 mm	770M5502S		770M5502I	
600 mm	770M6002S		770M6002I	

* beleértve 2 mm dőlésszög állítás

** SERVO-DRIVE – hoz is alkalmazható

*** ujjlenyomatálló réteggel

3	Előlaprögítő		
	EXPANDO	2 x	ZF7M70E2
	Csavarok	2 x	ZF7M7002

4	Hátfalrögítő bal/jobb				
		Színváltozatok			
		SW-M	OG-M	TS-M	Nikkel
		Acél			
	M magasság	ZB7M000S			

Tartozékok

5	Rögítőcsavarok előlaprögítőhöz	
	Ø 3.5 x 15 mm	609.1500
	Ø 3.5 x 17 mm	609.1700
6	Rögítőcsavarok hátfalrögítőhöz és fiókfenéklaphoz	
	Ø 4 x 15 mm	61D.1500
	Az optimális megmunkálási képhez laposfejű csavarok alkalmazását javasoljuk.	

Tervezés

Helyigény a korpuszban

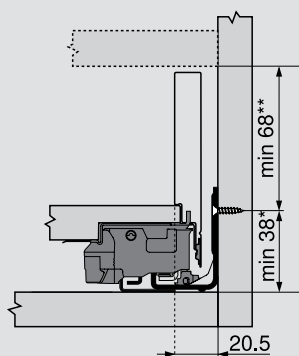

Beépítési méretek csavaros előlapszerelésnél

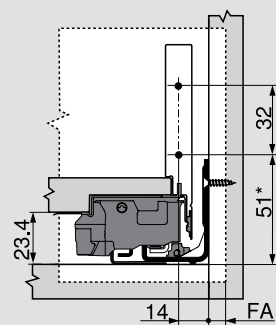

FA előlaprútés

Furatméretek EXPANDO megoldáshoz

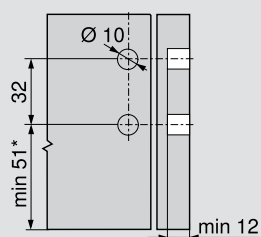

Hátfal beépítési méretek

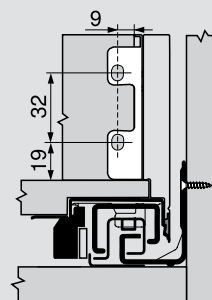

* + 1 mm, ha lefektetett korpuszoldalra szerelik a korpuszszínt

** beleértve 2 mm dőlésszög állítás

Korpuszsinék felcsavarozási pozíciója – 40 kg

Névleges hosszúság NL (mm)

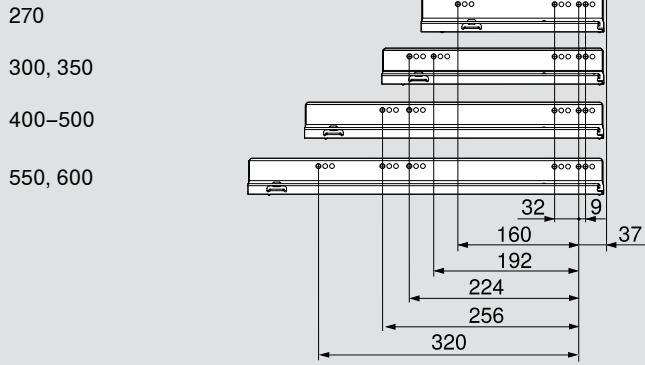

Korpuszsinék felcsavarozási pozíciója – 70 kg

Névleges hosszúság NL (mm)

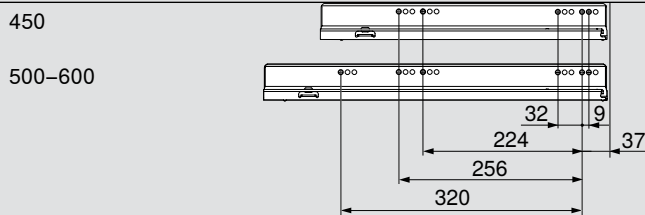

Min. belső korpuszmélység = Névleges hosszúság NL + 3 mm

Feneklap befúrási pozíció

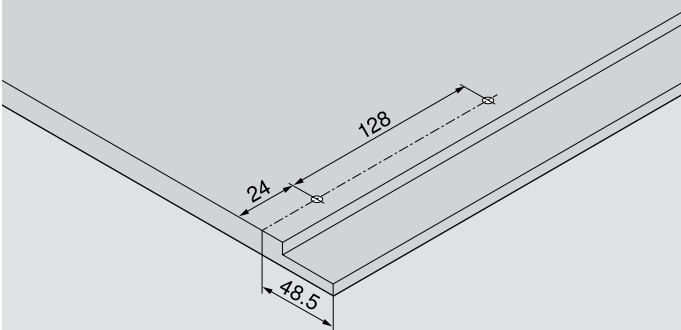

Szabásméreték 16 mm-es forgácsolaphoz

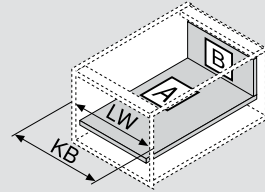

KB Korpuszszélesség
LW Belső korpuszszélesség
NL Névleges hosszúság

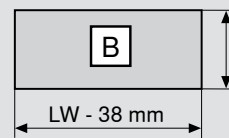

Hátfal
63 mm

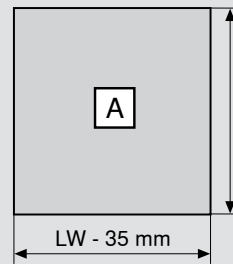

Feneklap
Fahátfal
NL - 10 mm

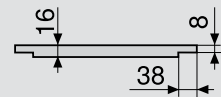

Falcméret

Oldalmutatók

Tartozékok	36
Korpuszsinék rögzítése	39
Felszerelés, leszerelés és beállítás	42

Termék



Helyszükséglet

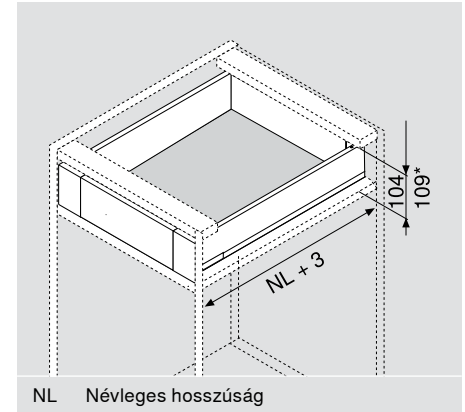
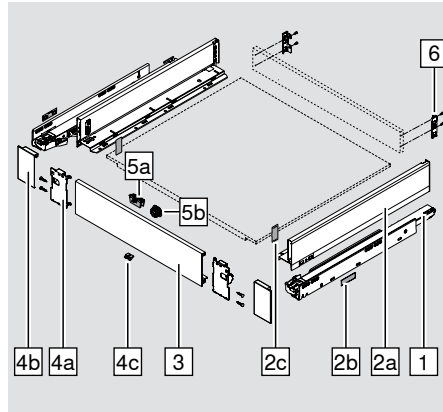

Rendelési információ

1	Korpusszínék bal/jobb									
	Névleges hosszúság	BLUMOTION**				TIP-ON				
	270 mm	40 kg	750.2701B		40 kg	750.2701T				
	300 mm	40 kg	750.3001B		40 kg	750.3001T				
	350 mm	40 kg	750.3501B		40 kg	750.3501T				
	400 mm	40 kg	750.4001B		40 kg	750.4001T				
	450 mm	40 kg	70 kg	750.4501B	40 kg	750.4501T	70 kg	753.4501T		
	500 mm	40 kg	70 kg	750.5001B	40 kg	750.5001T	70 kg	753.5001T		
	550 mm	40 kg	70 kg	750.5501B	40 kg	750.5501T	70 kg	753.5501T		
	600 mm	40 kg	70 kg	750.6001B	40 kg	750.6001T	70 kg	753.6001T		

2	Kávák és takarósapkák			
	Tartalmaz:			
	2a	Káva bal / jobb		
	2b	Gyártó névjegye		
	2c	Takarósapka		
		Színváltozatok		
		SW-M	OG-M	TS-M
	Névleges hosszúság	Acél		Inox***
	270 mm	770M2702S		770M2702I
	300 mm	770M3002S		770M3002I
	350 mm	770M3502S		770M3502I
	400 mm	770M4002S		770M4002I
450 mm	770M4502S		770M4502I	
500 mm	770M5002S		770M5002I	
550 mm	770M5502S		770M5502I	
600 mm	770M6002S		770M6002I	

* Kapcsolóelemmel

** SERVO-DRIVE – hoz is alkalmazható

*** ujljenyomatállós réteggel

	3	Előlap nút nélkül
		Színváltozatok
		SW-M OG-M TS-M Nikkel matt
		Alumínium
	Méretre vágáshoz	ZV7.1043C01
	Szabás	
	LW - 126 mm	
	LW belső korpuszszélesség	

	4	Belső előlaprögzítő készlet
		Tartalmaz:
		4a Előlaprögzítő bal / jobb
		4b Külső takarósapka bal / jobb
		4c Tartó alkatrész
		4d Csavarok
		Színváltozatok
		SW-M OG-M TS-M Inox*
		Acél
		ZI7.0MS0 ZI7.0MI0

	5	Kapcsolóelem készlet (választható)	
		Tartalmaz:	
		5a Kapcsolóelem	
		5b Kapcsolóelem persely (RAL 7037 porszürke)	
			Színváltozatok
			SW-M OG-M TS-M TS-M¹⁾
		Műanyag	
		ZI7.0M07	

	6	Hátfalrögzítő fa hátfalhoz bal/jobb	
			Színváltozatok
			SW-M OG-M TS-M Nikkel
			Acél
	M magasság	ZB7M000S	

Tartozékok

7	Rögzítőcsavarok hátfalrögzítőhöz és fiókfenéklaphoz	
	Ø 4 x 15 mm	61D.1500
	Az optimális megmunkálási képhez laposfejű csavarok alkalmazását javasoljuk.	

* ujjlenyomatálló réteggel

¹⁾ inoxhoz

Tervezés

Helyigény a korpuszban

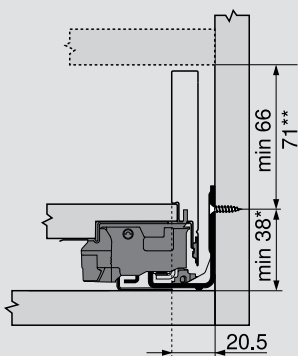

Hátfal beépítési méretek

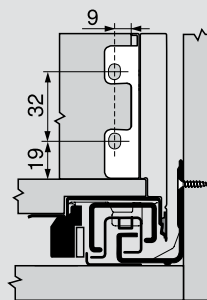

Előlap befúrás méretek kapcsolóelem perselyhez

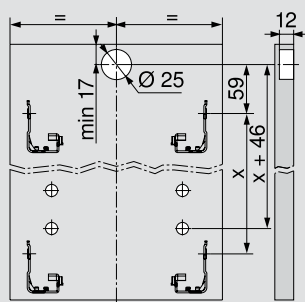

* + 1 mm, ha lefektetett korpuszoldalra szerelik a korpuszszínt

** Kapcsolóelemmel 71 mm-től használható

Korpuszsinék felcsavarozási pozíciója – 40 kg

Névleges hosszúság NL (mm)

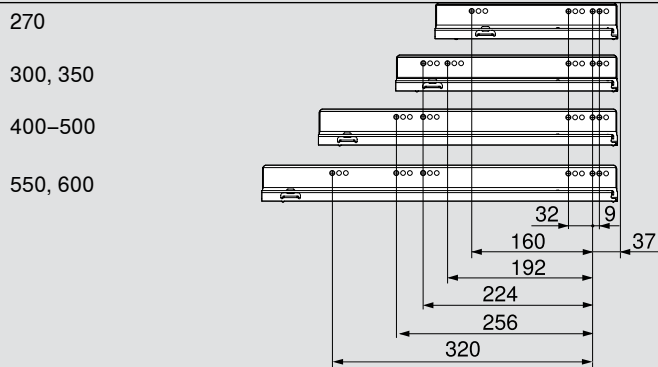

Korpuszsinék felcsavarozási pozíciója – 70 kg

Névleges hosszúság NL (mm)

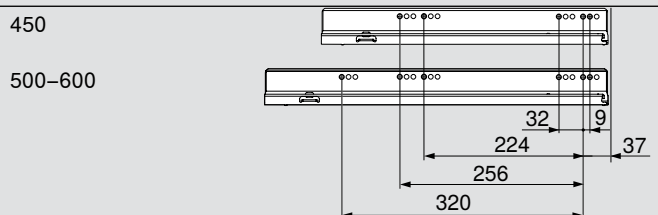

Min. belső korpuszmélység = Névleges hosszúság NL + 3 mm

Feneklap befúrásai pozíció

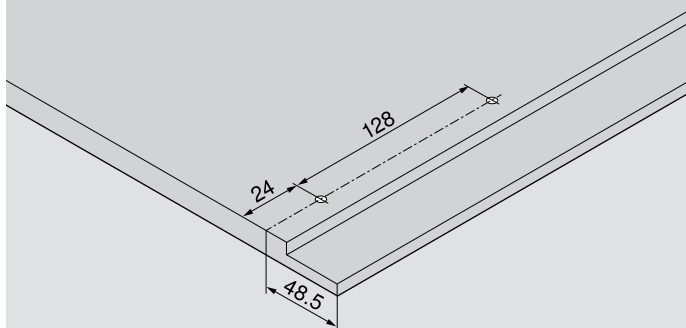

Szabásméretetek 16 mm-es forgácsolaphoz

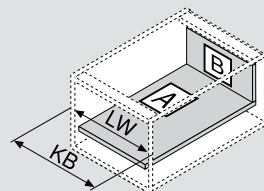

- KB Korpuszszélesség
- LW Belső korpuszszélesség
- NL Névleges hosszúság

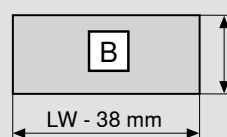

Hátfal
63 mm

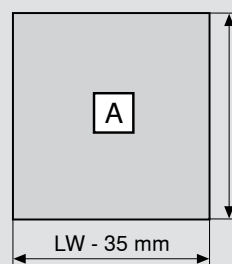

Feneklap
Fahátfal
NL - 10 mm

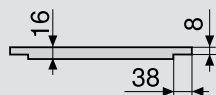

Falcméret

Oldalmutatók

Tartozékok	36
Korpuszsinék rögzítése	39
Felszerelés, leszerelés és beállítás	42

Termék



Helyszükséglet

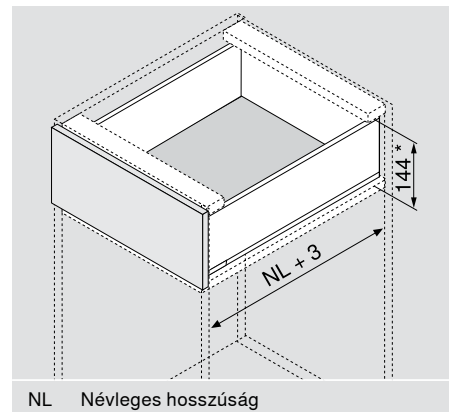
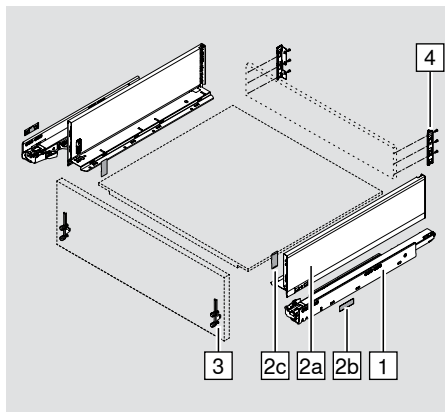

Rendelési információ

1	Korpusszínek bal/jobb								
	Névleges hosszúság	BLUMOTION**				TIP-ON			
	350 mm	40 kg	750.3501B		40 kg	750.3501T			
	400 mm	40 kg	750.4001B		40 kg	750.4001T			
	450 mm	40 kg	70 kg	753.4501B	40 kg	70 kg	753.4501T		
	500 mm	40 kg	70 kg	753.5001B	40 kg	70 kg	753.5001T		
	550 mm	40 kg	70 kg	753.5501B	40 kg	70 kg	753.5501T		

2	Kávák és takarósapkák			
	Tartalmaz:			
	2a	Káva bal / jobb		
	2b	Gyártó névjegy		
	2c	Takarósapka		
		Színváltozatok		
		SW-M	OG-M	TS-M
	Névleges hosszúság	Acél		Inox***
	350 mm	770K3502S		770K3502I
400 mm	770K4002S		770K4002I	
450 mm	770K4502S		770K4502I	
500 mm	770K5002S		770K5002I	
550 mm	770K5502S		770K5502I	

* beleértve 2 mm dőlésszög állítá

** SERVO-DRIVE – hoz is alkalmazható

*** ujjenyomatálló réteggel

3 Előlaprögítő			
	EXPANDO	2 x	ZF7K70E2
	Csavarok	2 x	ZF7K7002

4 Hátfalrögítő fa hátfalhoz bal/jobbról					
		Színváltozatok			
		SW-M	OG-M	TS-M	Nikkel
		Acél			
	K magasság	ZB7K000S			

Tartozékok			
5 Rögzítőcsavarok előlaprögítőhöz			
	Ø 3.5 x 15 mm		609.1500
	Ø 3.5 x 17 mm		609.1700
6 Rögzítőcsavarok hátfalrögítőhöz és fiókfenéklaphoz			
	Ø 4 x 15 mm		61D.1500
	Az optimális megmunkálási képhez laposfejű csavarok alkalmazását javasoljuk.		

Tervezés

Helyigény a korpuszban

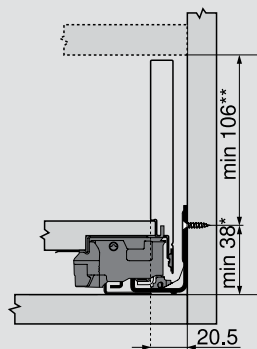

Beépítési méretek csavaros előlapszerelésnél

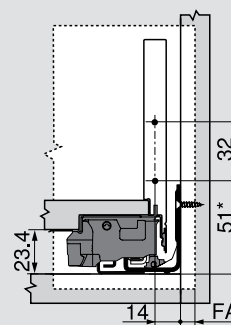

FA Előlapráútés

Furatméretek EXPANDO megoldáshoz

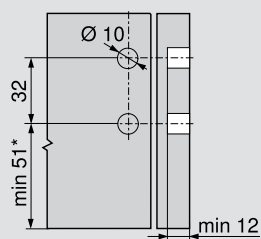

Hátfal beépítési méretek

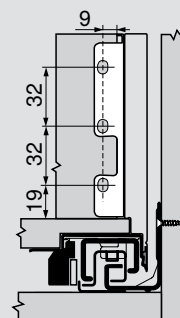

* + 1 mm, ha lefektetett korpuszoldalra szerelik a korpuszszínt

** beleértve 2 mm dőlésszög állítás

Korpuszsinék felcsavarozási pozíciója – 40 kg

Névleges hosszúság NL (mm)

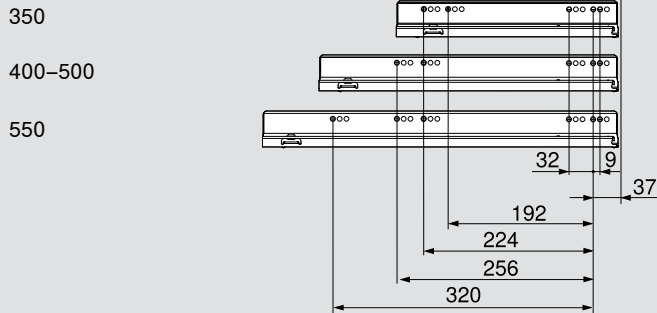

Szabásméretetek 16 mm es forgácsolaphoz

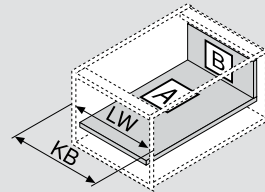

- KB Korpuszszélesség
- LW Belső korpuszszélesség
- NL Névleges hosszúság

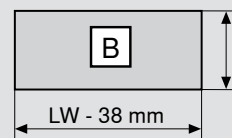

Hátfal
101 mm

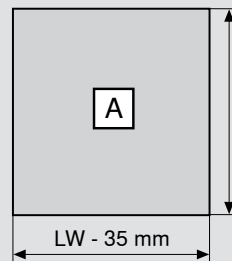

Feneklap
Fahátfal
NL - 10 mm

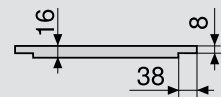

Falcméret

Korpuszsinék felcsavarozási pozíciója – 70 kg

Névleges hosszúság NL (mm)

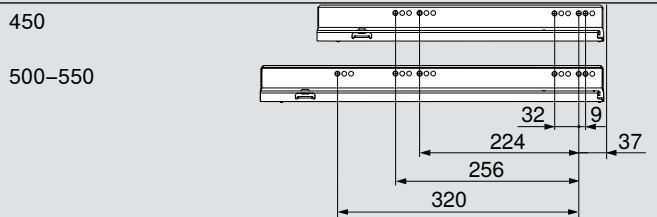

Min. belső korpuszmélység = Névleges hosszúság NL + 3 mm

Feneklap befúrási pozíció

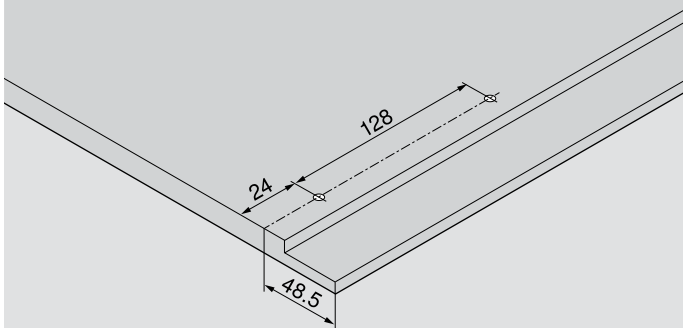

Oldalmutatók

Tartozékok	36
Korpuszsinék rögzítése	39
Felszerelés, leszerelés és beállítás	42

LEGRABOX pure



Frontkihúzású fiók – C magasság

Termék

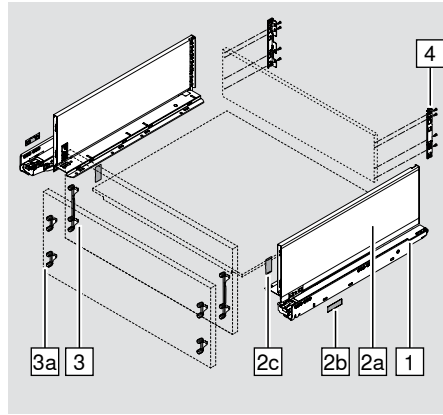

Helyszükséglet

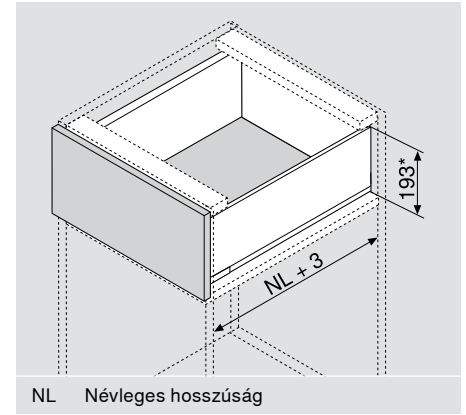

Rendelési információ

1	Korpusszínék bal/jobb									
	Névleges hosszúság	BLUMOTION**				TIP-ON				
	270 mm	40 kg	750.2701B		40 kg	750.2701T				
	300 mm	40 kg	750.3001B		40 kg	750.3001T				
	350 mm	40 kg	750.3501B		40 kg	750.3501T				
	400 mm	40 kg	750.4001B		40 kg	750.4001T				
	450 mm	40 kg	70 kg	753.4501B	40 kg	750.4501T	70 kg	753.4501T		
	500 mm	40 kg	70 kg	753.5001B	40 kg	750.5001T	70 kg	753.5001T		
	550 mm	40 kg	70 kg	753.5501B	40 kg	750.5501T	70 kg	753.5501T		
	600 mm	40 kg	70 kg	753.6001B	40 kg	750.6001T	70 kg	753.6001T		

2	Kávák és takarósapkák				
	Tartalmaz:				
	2a	Káva bal / jobb			
	2b	Gyártó névjegye			
	2c	Takarósapka			
		Színváltozatok			
		SW-M	OG-M	TS-M	
	Névleges hosszúság	Acél		Inox***	
	270 mm	770C2702S		770C2702I	
	300 mm	770C3002S		770C3002I	
	350 mm	770C3502S		770C3502I	
	400 mm	770C4002S		770C4002I	
450 mm	770C4502S		770C4502I		
500 mm	770C5002S		770C5002I		
550 mm	770C5502S		770C5502I		
600 mm	770C6002S		770C6002I		

* beleértve 2 mm dőlésszög állítá

** SERVO-DRIVE – hoz is alkalmazható

*** ujlenyomatállító réteggel

Frontkihúzású fiók – C magasság

LEGRABOX pure



3	Előlaprögítő		
	EXPANDO	2 x	ZF7C70E2
	Csavarok	2 x	ZF7C7002

Választható a 3-hez

3a	Előlaprögítő		
	EXPANDO	4 x	ZF7M70E2
	Csavarok	4 x	ZF7M7002

4	Hátfalrögítő fa hátfalhoz bal/jobbról				
		Színváltozatok			
		SW-M	OG-M	TS-M	Nikkel
		Acél			
	C magasság	ZB7C000S			

Tartozékok

5	Rögítőcsavarok előlaprögítőhöz		
	Ø 3.5 x 15 mm		609.1500
	Ø 3.5 x 17 mm		609.1700
6	Rögítőcsavarok hátfalrögítőhöz és fiókfenéklaphoz		
	Ø 4 x 15 mm		61D.1500
	Az optimális megmunkálási képhez laposfejű csavarok alkalmazását javasoljuk.		

Tervezés

Helyigény a korpuszban

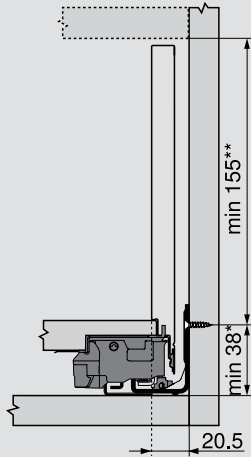

Beépítési méretek csavaros előlapszerelésnél

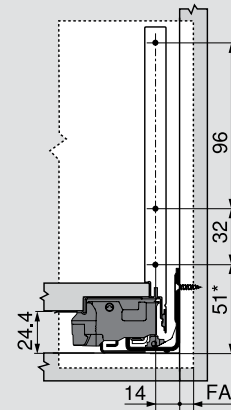

FA Előlapprűtés

Furatméretek EXPANDO megoldáshoz

3

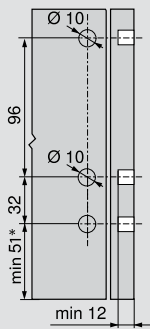

3a

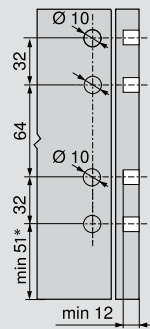

Hátfal beépítési méretek

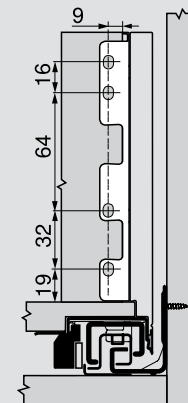

* + 1 mm, ha lefektetett korpuszoldalra szerelik a korpuszszínt

** beleértve 2 mm dőlésszög állítás

Korpuszsinék felcsavarozási pozíciója – 40 kg

Névleges hosszúság NL (mm)

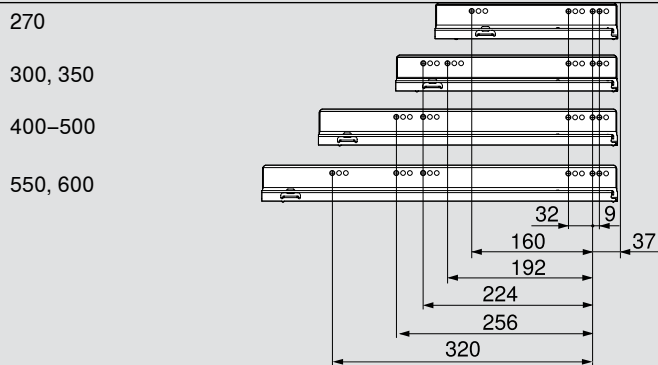

Korpuszsinék felcsavarozási pozíciója – 70 kg

Névleges hosszúság NL (mm)

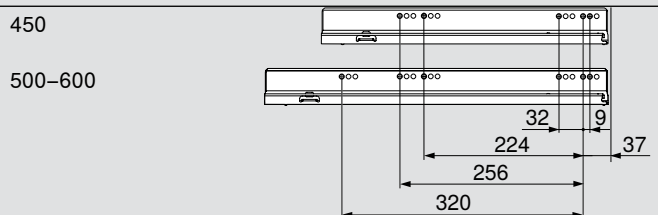

Min. belső korpuszmélység = Névleges hosszúság NL + 3 mm

Feneklap befúrásai pozíció

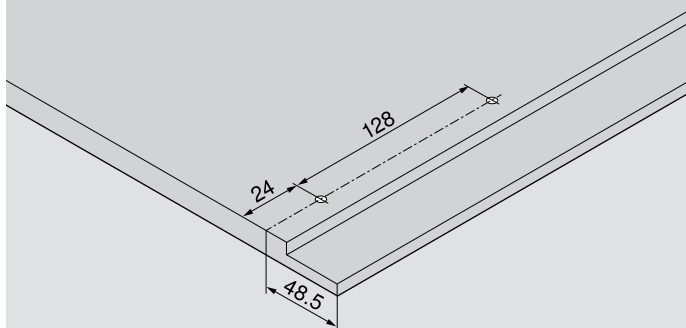

Szabásméreték 16 mm-es forgácsolaphoz

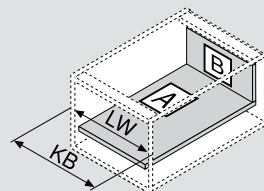

KB Korpuszszélesség
LW Belső korpuszszélesség
NL Névleges hosszúság

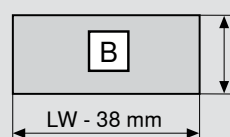

Hátfal
148 mm

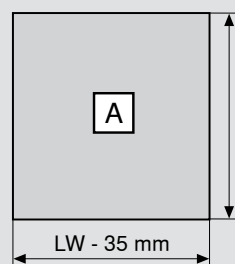

Feneklap
Fahátfal
NL - 10 mm

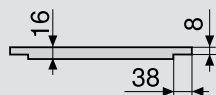

Falcméret

Oldalmutatók

Tartozékok	36
Korpuszsinék rögzítése	39
Felszerelés, leszerelés és beállítás	42

LEGRABOX pure



Belső kihúzású fiók – C magasság – előlap magas vagy alacsony fiókmagasító elemmel

Termék

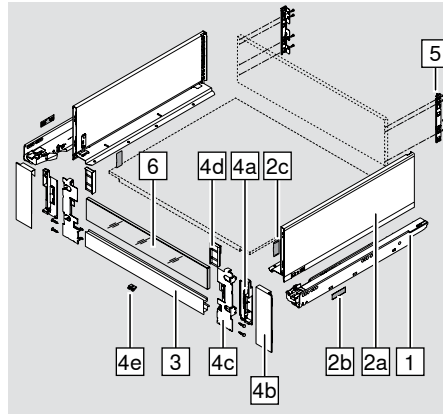

Helyszükséglet

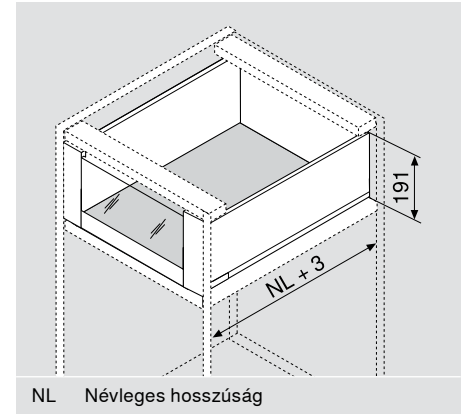

Rendelési információ

1	Korpusszínék bal/jobb									
	Névleges hosszúság	BLUMOTION*				TIP-ON				
		270 mm	40 kg	750.2701B		40 kg	750.2701T			
	300 mm	40 kg	750.3001B		40 kg	750.3001T				
	350 mm	40 kg	750.3501B		40 kg	750.3501T				
	400 mm	40 kg	750.4001B		40 kg	750.4001T				
	450 mm	40 kg	70 kg	753.4501B	40 kg	750.4501T	70 kg	753.4501T		
	500 mm	40 kg	70 kg	753.5001B	40 kg	750.5001T	70 kg	753.5001T		
	550 mm	40 kg	70 kg	753.5501B	40 kg	750.5501T	70 kg	753.5501T		
	600 mm	40 kg	70 kg	753.6001B	40 kg	750.6001T	70 kg	753.6001T		

2	Kávák és takarósapkák				
	Tartalmaz:				
	2a	Káva bal / jobb			
	2b	Gyártó névjegye			
	2c	Takarósapka			
		Színváltozatok			
		SW-M	OG-M	TS-M	
	Névleges hosszúság	Acél		Inox**	
	270 mm	770C2702S		770C2702I	
	300 mm	770C3002S		770C3002I	
	350 mm	770C3502S		770C3502I	
	400 mm	770C4002S		770C4002I	
450 mm	770C4502S		770C4502I		
500 mm	770C5002S		770C5002I		
550 mm	770C5502S		770C5502I		
600 mm	770C6002S		770C6002I		

* SERVO-DRIVE – hoz is alkalmazható

** ujjlenyomatálló réteggel

Belső kihúzású fiók – C magasság – előlap magas vagy alacsony fiókmagasító elemmel

LEGRABOX pure



	3	Nútolt előlap	Színváltozatok			
			SW-M	OG-M	TS-M	Nikkel matt
			Alumínium			
	Méretre vágáshoz		ZV7.1043MN1			
Szabás	LW - 126 mm	LW	belső korpuszszélesség			

	4	Belső előlaprögítő készlet	Színváltozatok			
		Tartalmaz:				
		4a Előlaprögítő bal / jobb				
		4b Külső takarósapka bal / jobb				
		4c Belső takarósapka bal / jobb				
		4d Kiegészítő darab alacsony fiókmagasító elemhez bal/jobbról				
		4e Tartó alkatrész				
		4f Csavarok				
			SW-M	OG-M	TS-M	
			Acél		Inox*	
			Z17.2CS0		Z17.2CI0	

	5	Hátfalrögítő fa hátfalhoz bal/jobbról	Színváltozatok			
			SW-M	OG-M	TS-M	Nikkel
			Acél			
	C magasság		ZB7C000S			

	6	Magas fiókoldal magasztóelem üvegből (belső fiókhoz előre)	Színváltozatok		
		Egyedileg szabható			
		Korpuszszélesség	Oldalfalvastagság	Oldalfalvastagság	
			15 és 16 mm	18 és 19 mm	
		450 mm	1 db	ZE7W338G	ZE7W332G
		600 mm	1 db	ZE7W488G	ZE7W482G
	900 mm	1 db	ZE7W788G	ZE7W782G	
	1200 mm	1 db	ZE7W1088G	ZE7W1082G	

	6	Alacsony fiókoldal magasztóelem üvegből (belső fiókhoz előre)	Színváltozatok		
		Egyedileg szabható			
		Korpuszszélesség	Oldalfalvastagság	Oldalfalvastagság	
			15 és 16 mm	18 és 19 mm	
		450 mm	1 db	ZE7V338G	ZE7V332G
		600 mm	1 db	ZE7V488G	ZE7V482G
	900 mm	1 db	ZE7V788G	ZE7V782G	
	1200 mm	1 db	ZE7V1088G	ZE7V1082G	

Tartozékok

	7	Rögítőcsavarok hátfalrögítőhöz és fiókfenéklaphoz	
		Ø 4 x 15 mm	61D.1500
		Az optimális megmunkálási képhez laposfejű csavarok alkalmazását javasoljuk.	

* ujjenyomatálló réteggel

LEGRABOX pure



Belső kihúzású fiók – C magasság – előlap magas vagy alacsony fiókmagasító elemmel

Tervezés

Helyigény a korpuzban

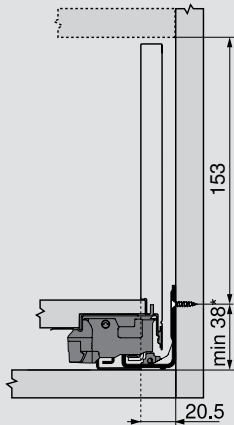

Hátfal beépítési méretek

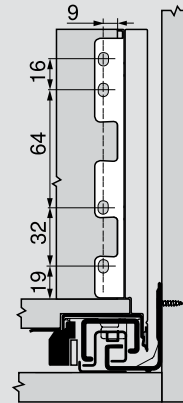

Szabásméret üveghez

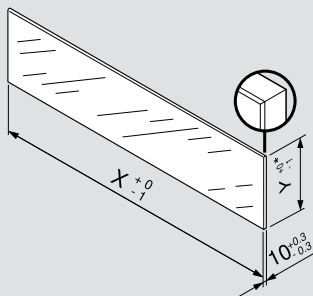

X = LW - 80 mm

*Y = alacsony fiókmagasító elem: 70 mm

*Y = magas fiókmagasító elem: 138 mm

TANDEMBOX antaro fiók
alkalmazásával a szabvány szerint
(DIN EN 14749 2005. nov.)
nincs biztonsági üveg előírva.

Az élek megmunkálása egy
polírozott sima srégített
él 1 mm +/-0.5 értékben.

Üvegágó-készlet



65.8000

* + 1 mm, ha lefektetett korpuzoldalra szerelik a korpuzsínt

Belső kihúzású fiók – C magasság – előlap magas vagy alacsony fiókmagasító elemmel

LEGRABOX pure



Korpuszsinék felcsavarozási pozíciója – 40 kg

Névleges hosszúság NL (mm)

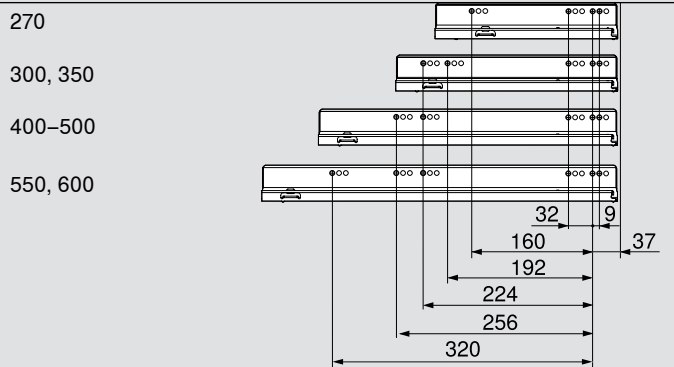

Korpuszsinék felcsavarozási pozíciója – 70 kg

Névleges hosszúság NL (mm)

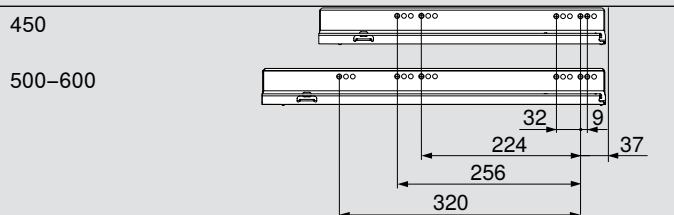

Min. belső korpuszmélység = Névleges hosszúság NL + 3 mm

Feneklap befúrási pozíció

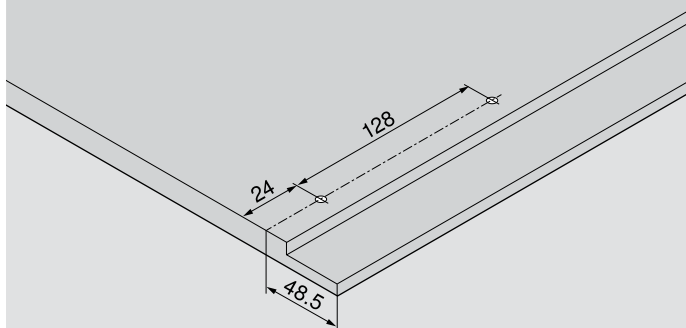

Szabásméreték 16 mm-es forgácsolaphoz

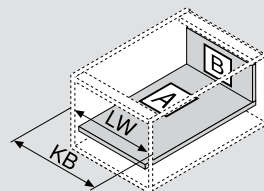

KB Korpuszszélesség
LW Belső korpuszszélesség
NL Névleges hosszúság

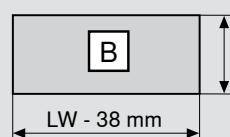

Hátfal
148 mm

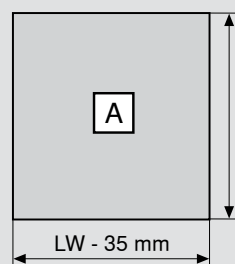

Feneklap
Fahátfal
NL - 10 mm

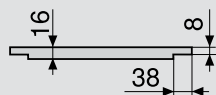

Falcméret

Oldalmutatók

Tartozékok	36
Korpuszsinék rögzítése	39
Felszerelés, leszerelés és beállítás	42

LEGRABOX pure



Belső kihúzású fiók – C magasság – előlap magasító korláttal

Termék

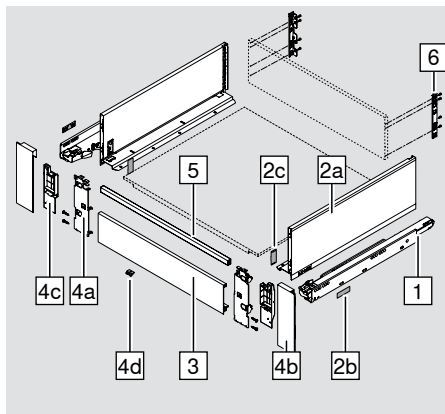

Helyszükséglet

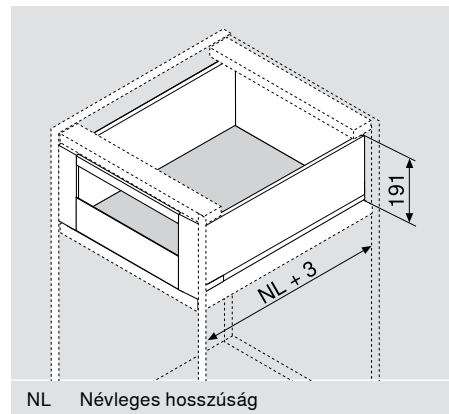

Rendelési információ

1	Korpusszínék bal/jobb							
	Névleges hosszúság	BLUMOTION*				TIP-ON		
	270 mm	40 kg	750.2701B		40 kg	750.2701T		
	300 mm	40 kg	750.3001B		40 kg	750.3001T		
	350 mm	40 kg	750.3501B		40 kg	750.3501T		
	400 mm	40 kg	750.4001B		40 kg	750.4001T		
	450 mm	40 kg	70 kg	750.4501B	40 kg	750.4501T	70 kg	750.4501T
	500 mm	40 kg	70 kg	750.5001B	40 kg	750.5001T	70 kg	750.5001T
	550 mm	40 kg	70 kg	750.5501B	40 kg	750.5501T	70 kg	750.5501T
	600 mm	40 kg	70 kg	750.6001B	40 kg	750.6001T	70 kg	750.6001T

2	Kávák és takarósapkák			
	Tartalmaz:			
	2a	Káva bal / jobb		
	2b	Gyártó névjegye		
	2c	Takarósapka		
		Színváltozatok		
		SW-M	OG-M	TS-M
	Névleges hosszúság	Acél		Inox**
	270 mm	770C2702S		770C2702I
	300 mm	770C3002S		770C3002I
	350 mm	770C3502S		770C3502I
	400 mm	770C4002S		770C4002I
450 mm	770C4502S		770C4502I	
500 mm	770C5002S		770C5002I	
550 mm	770C5502S		770C5502I	
600 mm	770C6002S		770C6002I	

* SERVO-DRIVE – hoz is alkalmazható

** ujjlenyomatálló réteggel

Belső kihúzású fiók – C magasság – előlap magasító korlással

LEGRABOX pure



	3	Előlap nút nélkül	Színváltozatok			
			SW-M	OG-M	TS-M	Nikkel matt
			Alumínium			
	Méretre vágáshoz		ZV7.1043C01			
	Szabás	LW - 126 mm	LW	Belső korpuszszélesség		

	4	Belső előlaprögítő készlet	Színváltozatok			
		Tartalmaz:				
		4a Előlaprögítő bal / jobb				
		4b Külső takarósapka bal / jobb				
		4c Belső takarósapka bal / jobb				
		4d Tartó alkatrész				
		4e Csavarok				
			SW-M	OG-M	TS-M	
			Acél		Inox*	
			ZI7.3CS0		ZI7.3CI0	

	5	Keresztkorlát	Színváltozatok			
			SW-M	OG-M	TS-M	Nikkel matt
			Alumínium			
	Méretre vágáshoz		ZR7.1080U			
	Szabás	LW - 90 mm	LW	Belső korpuszszélesség		

	6	Hátfalrögítő fa hátfalhoz bal/jobb	Színváltozatok			
			SW-M	OG-M	TS-M	Nikkel
			Acél			
	C magasság		ZB7C000S			

Tartozékok

7	Rögítőcsavarok hátfalrögítőhöz és fiókfenéklaphoz	
	Ø 4 x 15 mm	61D.1500
	Az optimális megmunkálási képhez laposfejű csavarok alkalmazását javasoljuk.	

* ujjlenyomatálló réteggel

Tervezés

Helyigény a korpuszban

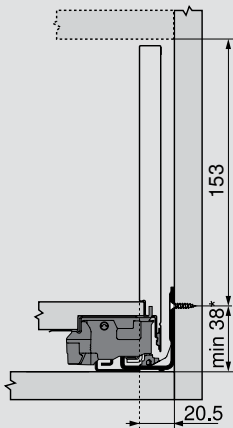

Hátfal beépítési méretek

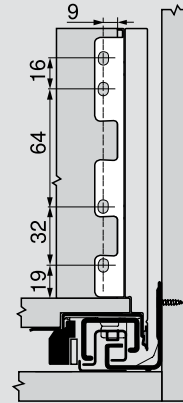

Korpuszsínek felcsavarozási pozíciója – 40 kg

Névleges hosszúság NL (mm)

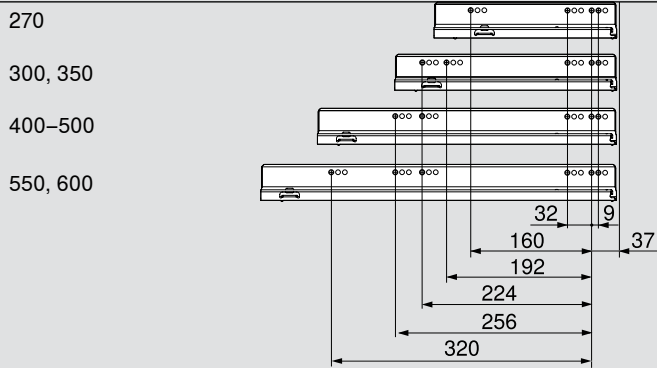

Szabásméretetek 16 mm-es forgácsolaphoz

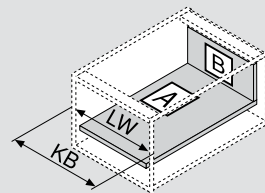

- KB Korpuszszélesség
- LW Belső korpuszszélesség
- NL Névleges hosszúság

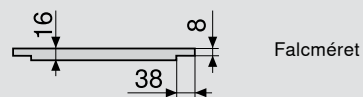
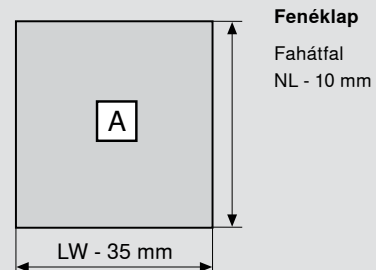
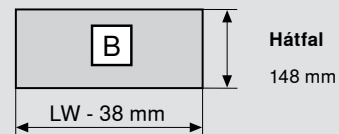

Korpuszsínek felcsavarozási pozíciója – 70 kg

Névleges hosszúság NL (mm)

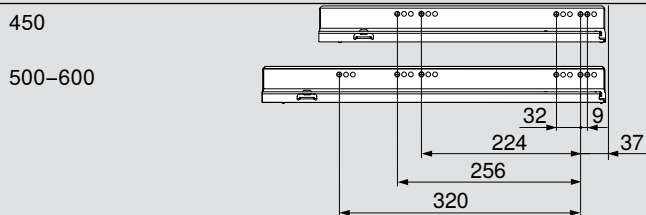

Min. belső korpuszmélység = Névleges hosszúság NL + 3 mm

* + 1 mm, ha lefektetett korpuszoldalra szerelik a korpuszszínt

**Belső kihúzású fiók – C magasság –
előlap magasító korláttal**

LEGRABOX pure

blum

Fenéklap befúrási pozíció

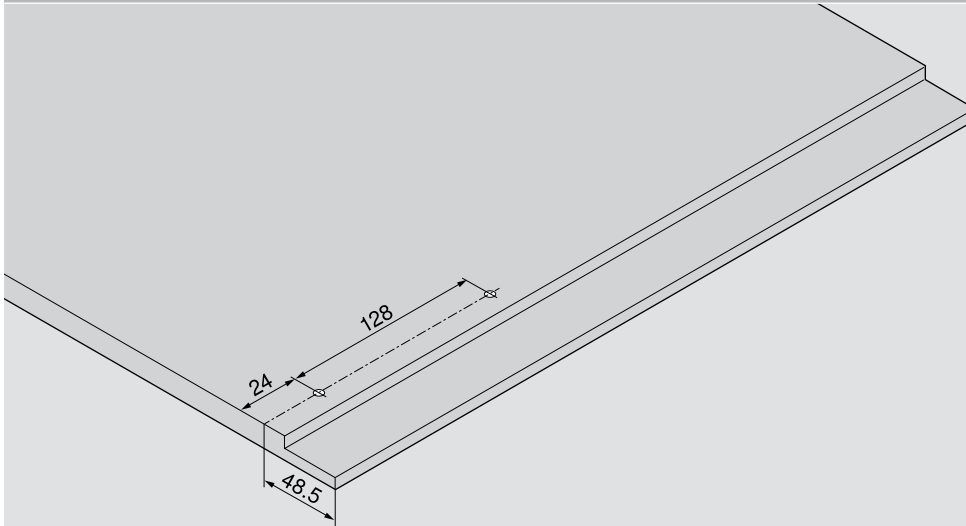

Oldalmutatók

Tartozékok	36
Körpuzsínék rögzítése	39
Felszerelés, leszerelés és beállítás	42

Termék



Helyszükséglet

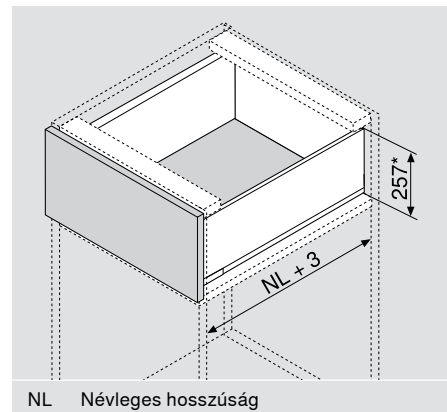
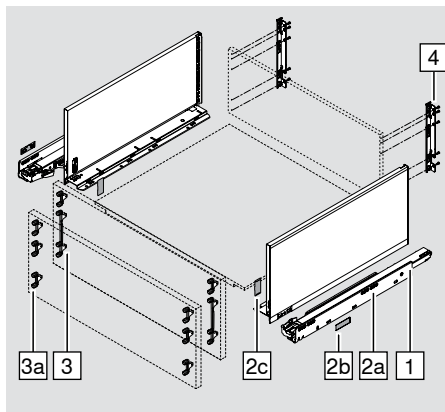

Rendelési információ

1	Korpusszínék bal/jobb								
	Névleges hosszúság	BLUMOTION**				TIP-ON			
	450 mm	40 kg	750.4501B	70 kg	753.4501B	40 kg	750.4501T	70 kg	753.4501T
	500 mm	40 kg	750.5001B	70 kg	753.5001B	40 kg	750.5001T	70 kg	753.5001T
	550 mm	40 kg	750.5501B	70 kg	753.5501B	40 kg	750.5501T	70 kg	753.5501T
	600 mm	40 kg	750.6001B	70 kg	753.6001B	40 kg	750.6001T	70 kg	753.6001T

2	Kávák és takarósapkák			
	Tartalmaz:			
	2a	Káva bal / jobb		
	2b	Gyártó névjegye		
	2c	Takarósapka		
		Színváltozatok		
		SW-M	OG-M	TS-M
	Névleges hosszúság	Acél		Inox***
450 mm	770F4502S		770F4502I	
500 mm	770F5002S		770F5002I	
550 mm	770F5502S		770F5502I	
600 mm	770F6002S		770F6002I	

3	Előlaprögző			
	EXPANDO	2 x	ZF7C70E2	+ 2 x
Csavarok	2 x	ZF7C7002	+ 2 x	ZF7M7002

* beleértve 2 mm dőlésszög állítás

** SERVO-DRIVE – hoz is alkalmazható

*** ujjlenyomatálló réteggel

Frontkihúzású fiók – F magasság

LEGRABOX pure



Választható a 3-hez

3a	Előlaprögítő		
	EXPANDO	6 x	ZF7M70E2
	Csavarok	6 x	ZF7M7002

4	Hátfalrögítő fa hátfalhoz bal/jobbról			
		Színváltozatok		
		SW-M	OG-M	TS-M
		Acél		
	F magasság	ZB7F000S		

Tartozékok

5	Rögítőcsavarok előlaprögítőhöz		
	Ø 3.5 x 15 mm		609.1500
	Ø 3.5 x 17 mm		609.1700
6	Rögítőcsavarok hátfalrögítőhöz és fiókfenéklaphoz		
	Ø 4 x 15 mm		61D.1500
	Az optimális megmunkálási képhez laposfejű csavarok alkalmazását javasoljuk.		

Tervezés

Helyigény a korpuszban

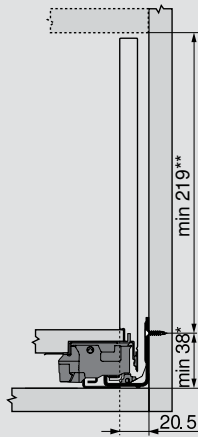

Beépítési méretek csavaros előlapszerelésnél

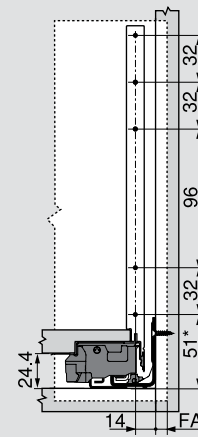

FA előlapráútés

Furatméretek EXPANDO megoldáshoz

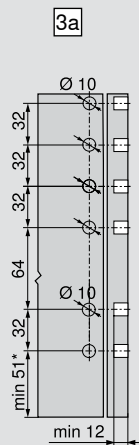
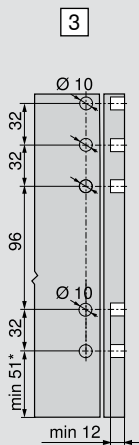

Hátfal beépítési méretek

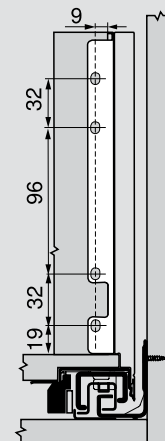

* + 1 mm, ha lefektetett korpuszoldalra szerelik a korpuszszínt

** beleértve 2 mm dőlésszög állítás

Korpuszsinék felcsavarozási pozíciója – 40 kg

Névleges hosszúság NL (mm)

450–500

550, 600

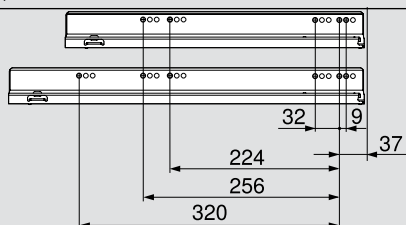

Szabásméreték 16 mm-es forgácsolaphoz

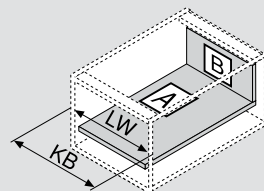

- KB Korpuszszélesség
- LW Belső korpuszszélesség
- NL Névleges hosszúság

Korpuszsinék felcsavarozási pozíciója – 70 kg

Névleges hosszúság NL (mm)

450

500–600

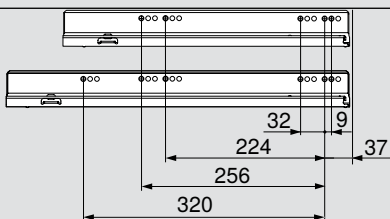

Min. belső korpuszmélység = Névleges hosszúság NL + 3 mm

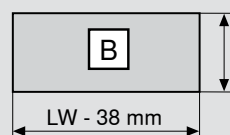

Hátfal

212 mm

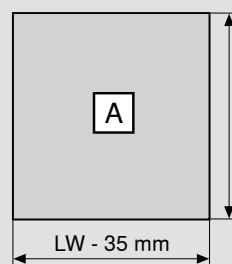

Feneklap

Fahátfal
NL - 10 mm

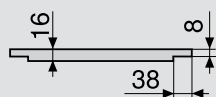

Falcméret

Feneklap befúrásai pozíció

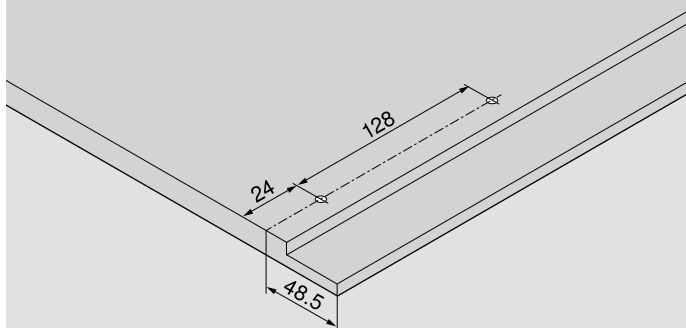

Oldalmutatók

Tartozékok	36
Korpuszsinék rögzítése	39
Felszerelés, leszerelés és beállítás	42

TIP-ON szinkronizálás

Termék

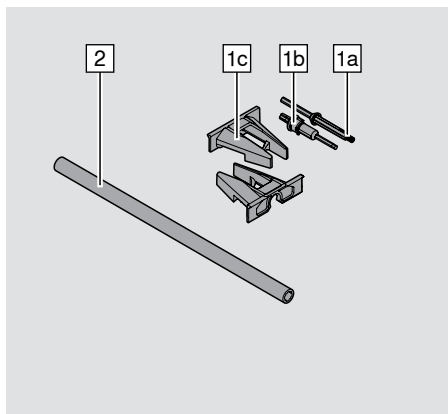

- A LEGRABOX TIP-ON biztonságos nyitáshoz és zárásához
- A kihúzó előlap kioldási tartományának növeléséhez
- 600 mm korpuszszélességtől ajánlott
- 3.5 mm fronthézag

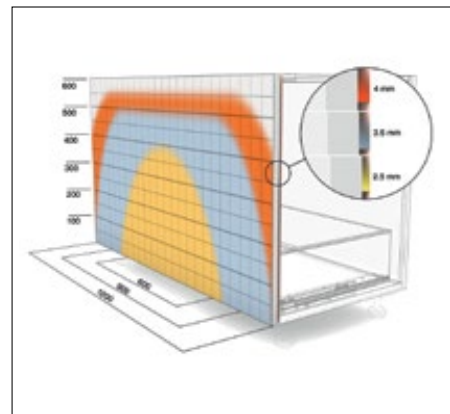

Rendelési információ

	1	TIP-ON szinkronizáló-készlet	
	Tartalmaz:		T57.7400
	1a	Rugós rögzítő elem	
	1b	Terhelhető rögzítő elem	
	1c	Tartóelem	

	2	TIP-ON szinkronizáló tengely	
	1400 mm-es korpuszszélességhez		ZST.1157W
	Tengely szabásméret	KB Korpuszszélesség	
	LW - 209 mm	LW Belső korpuszszélesség	

Helyszükséglet

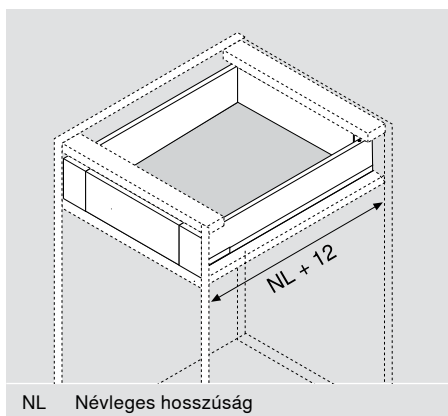

Tervezés

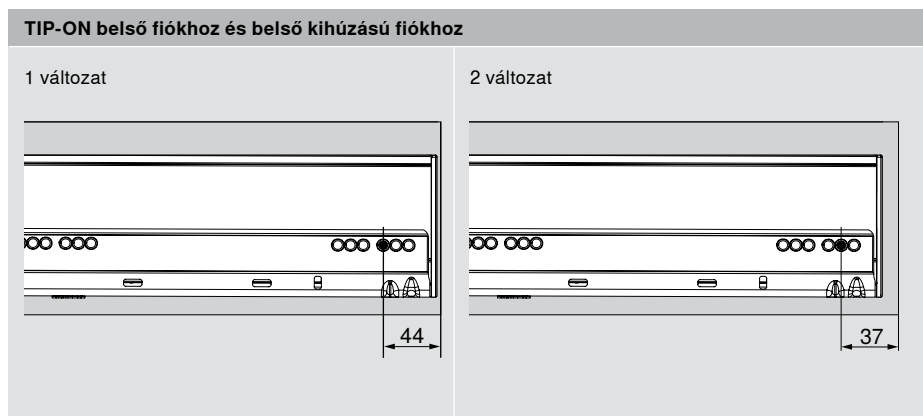

Oldalmutatók

Felszerelés, leszerelés és beállítás

47

Oldalstabilizátor

Termék

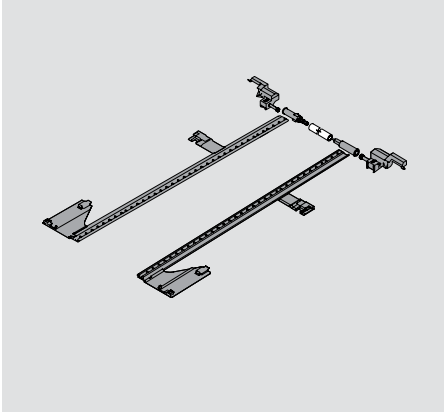

- Kiegészítő stabilizálás túl széles kihúzóknál
- Ajánlás: Korpuszszélesség 900-tól 1400 mm-ig
- Alumínium tengely 1400 mm korpuszszélességhez, méretre vágható
- Alkalmas SERVO-DRIVE vagy TIP-ON kombinációhoz
- Nincs lefelé helyszükséglet

Helyszükséglet

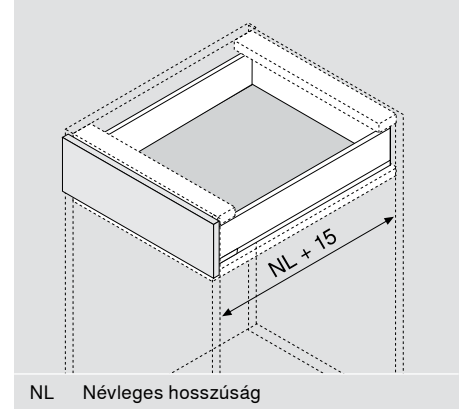

Rendelési információ

1	Oldalstabilizátor	
	Névleges hosszúság	
	250–400 mm	ZS7.400LU
	450–600 mm	ZS7.650LU
	Tengely szabásméret	
	LW - 275 mm	
	Fogasléc szabásméret	
	NL - 10 mm	
	LW Belső korpuszszélesség	
	NL Névleges hosszúság	

Oldalmutatók

Felszerelés, leszerelés és beállítás

48

Fenéklapstabilizálás

Termék

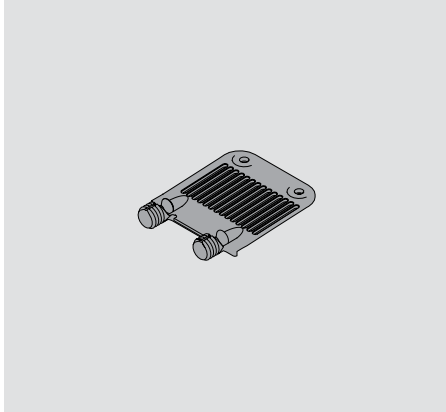

- Széles fiókfenéklap stabilizálásához
- Fenéklap és előlap közötti összekötést erősíti
- Ajánlás: 900 mm korpuszszélességtől 1 db-ot kell használni

Rendelési információ

1	Fenéklapstabilizátor	Z96.10E1
		

Tervezés

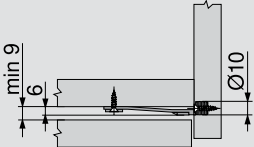
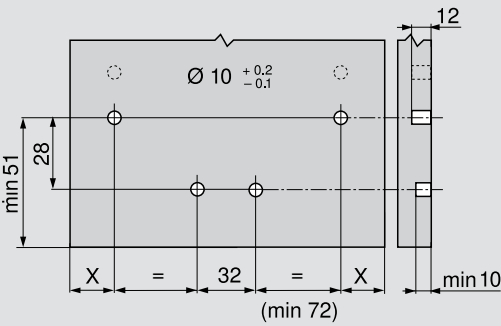
Helyigény a korpuszban	Előlap befúrásai pozíció
	 <p>$X = 14 \text{ mm} + \text{előlap ráütés}$</p>

TORX-csavarhúzó

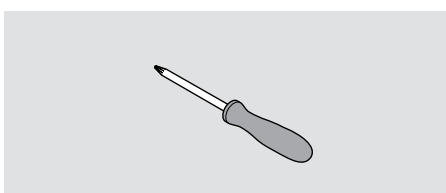

- TORX 20 (T20)
- Pengehosszúság 100 mm
- Összhosszúság 210 mm
- Blum-feliratos narancssárga markolattal
- LEGRABOX beállításhoz

1	TORX-csavarhúzó	209.093.7
---	-----------------	-----------

BLUMOTION vagy TIP-ON korpusszínék rögzítése

LEGRABOX pure



BLUMOTION vagy TIP-ON korpusszínék rögzítése

A facsavar: Ø 3.5 x 15 mm

B eurocsavar cikkszám: 661 145

Korpusszín 750–40 kg

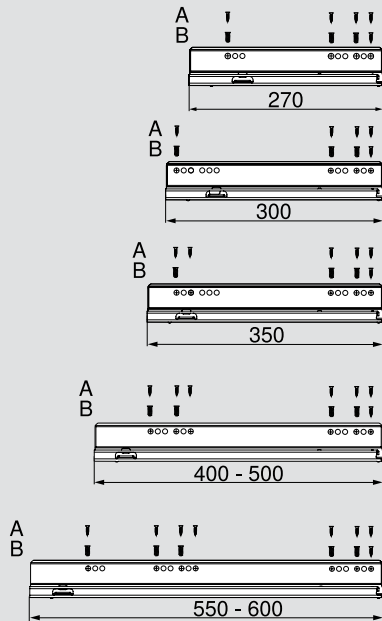

Korpusszín 753–70 kg

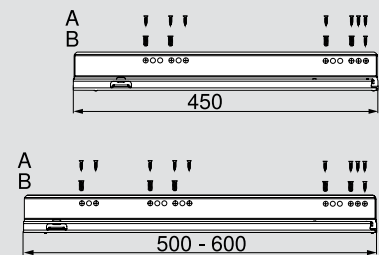

LEGRABOX pure



Megmunkálási segédeszközök

Induló készlet



Induló készlet

A megmunkálási segédeszközök ezen kezdő csomagjával a szerelés gyors és egyszerű.

ZMM.0700.20

Tartalmaz:

- 1a BOXFIX E-L
- 1b Fúrósablon LEGRABOX fiókhöz
- 1c TORX-csavarhúzó

BOXFIX P



BOXFIX P

A LEGRABOX és TANDEMBOX ésszerű és egyszerű szereléséhez és csavarozásához.

ZMM.2750

BOXFIX E-L

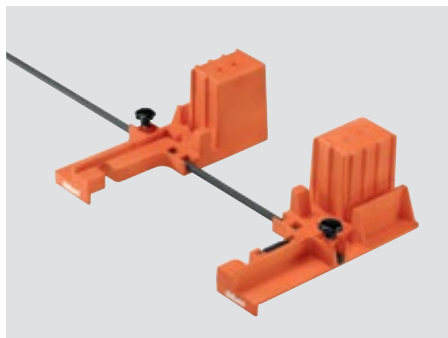

BOXFIX E-L

LEGRABOX-fiókok kézi szereléséhez.

ZMM.0700

Fiókaljmarógép



Fiókaljmarógép

Fiókfenéklap precíz és egyszerű falcolásához.

M35.7200

Fúrósablon LEGRABOX fiókhhoz



Fúrósablon LEGRABOX fiókhhoz	
A fenéklap és hátfal precíz előfúrásához.	ZML.7000

Univerzális fúrósablon



Univerzális fúrósablon	
A multifunkcionális szerelési segédeszköz.	ZML.0040.01

Pontozó sablon LEGRABOX fiókhhoz

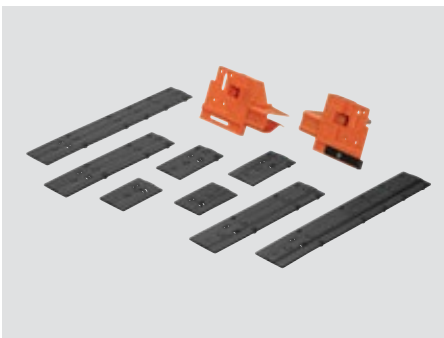

Pontozó sablon LEGRABOX fiókhhoz	
Előlapfúratok pontos kijelöléséhez és felpontozásához.	ZML.3710

LEGRABOX pure



Frontkihúzású fiók és fiók

Szerelés és beállítás



Szerelési film indítása www.blum.com/LbF5T

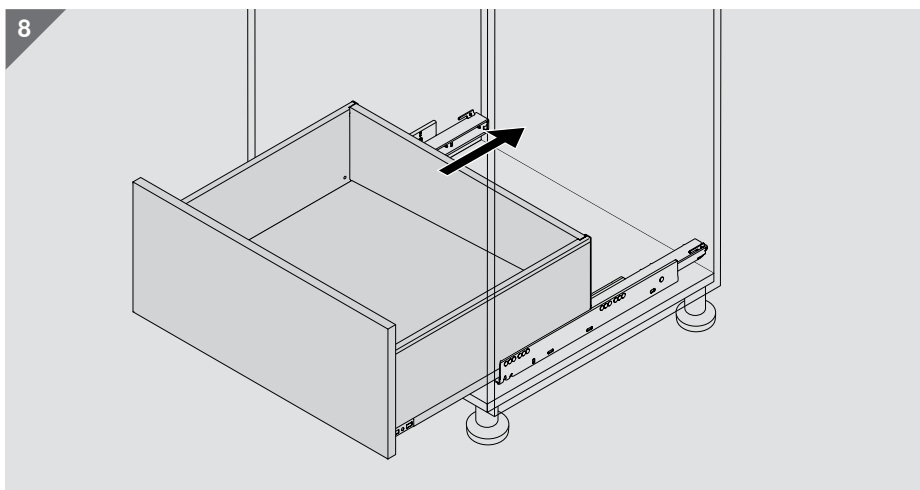
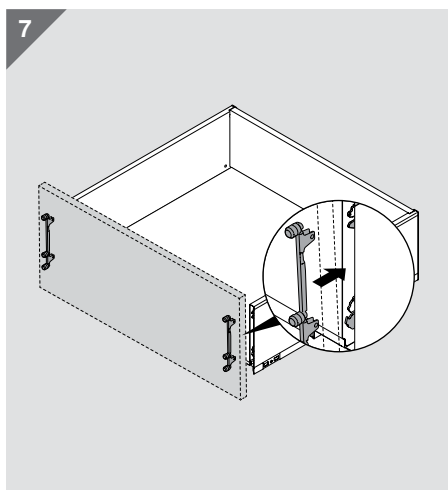
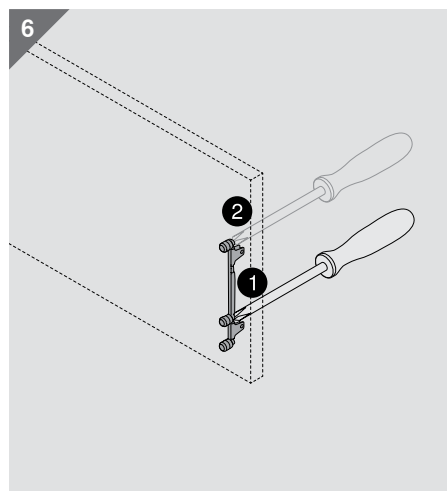
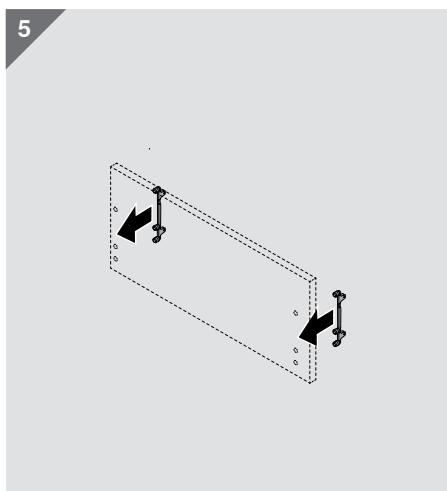
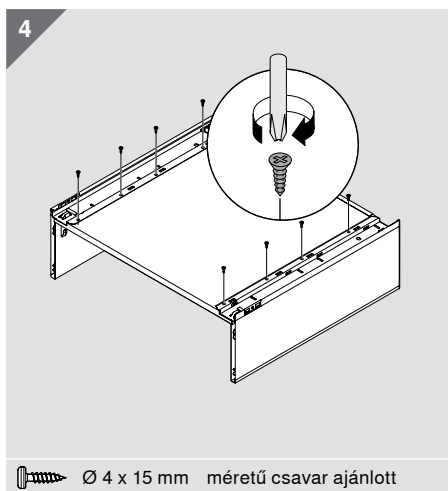
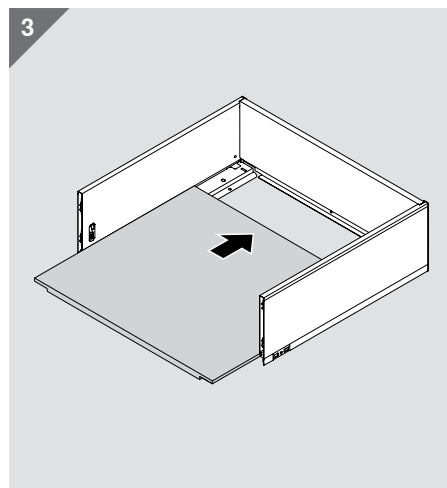
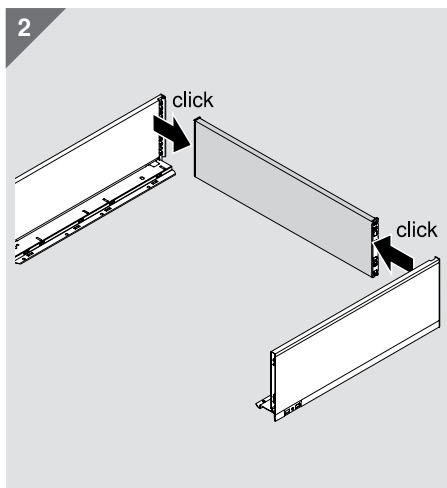
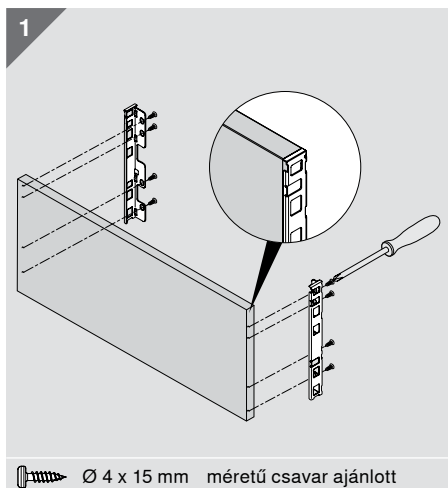

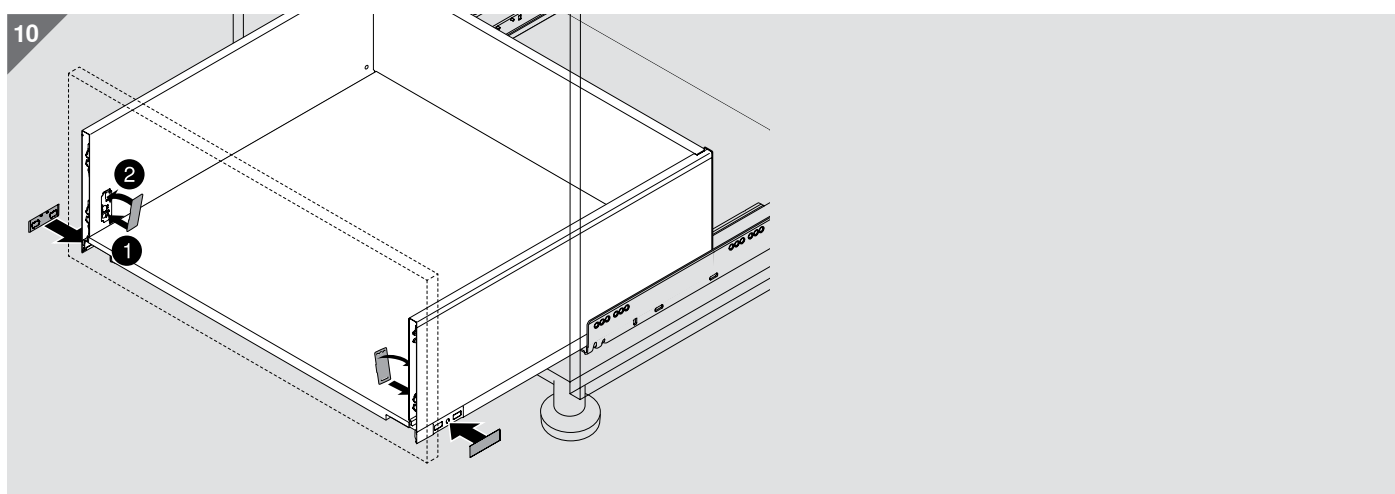
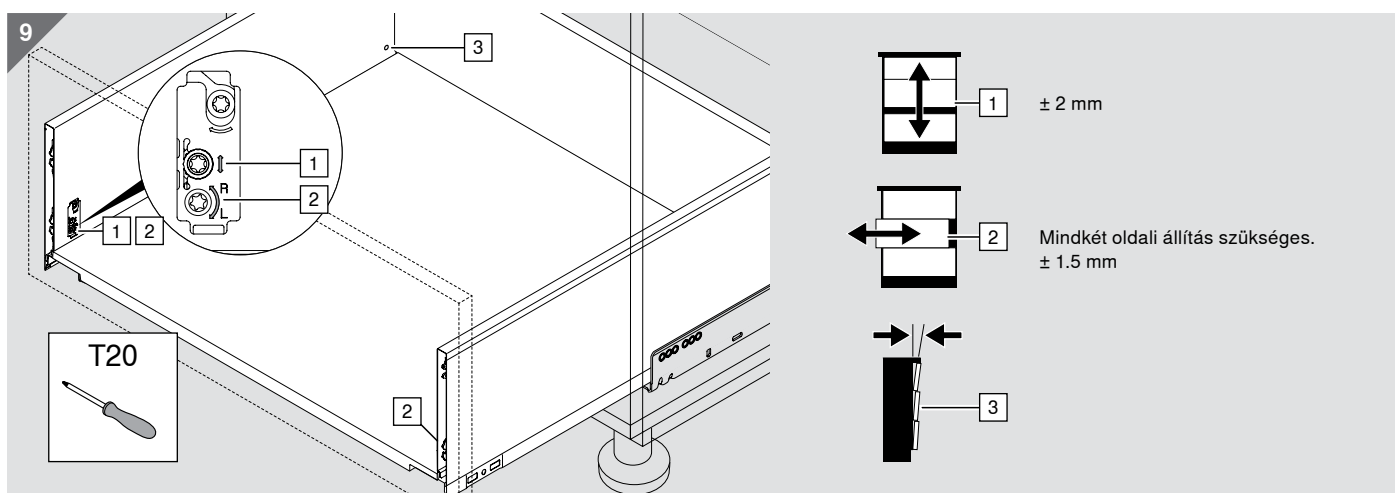

Tartó alkatrész

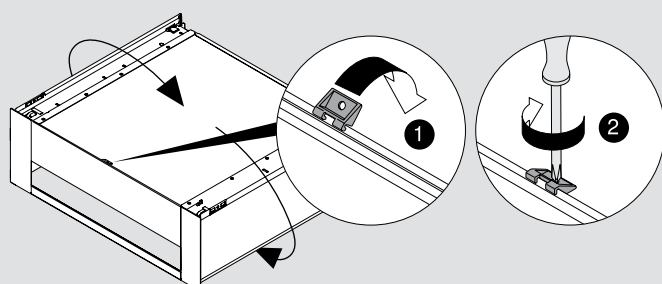

600 mm-es korpuszszélességtől

Szerelés



Szerelési film indítása www.blum.com/LbF5T

Belső kihúzású fiók C magasság | előlap magas fiókmagasító elemmel

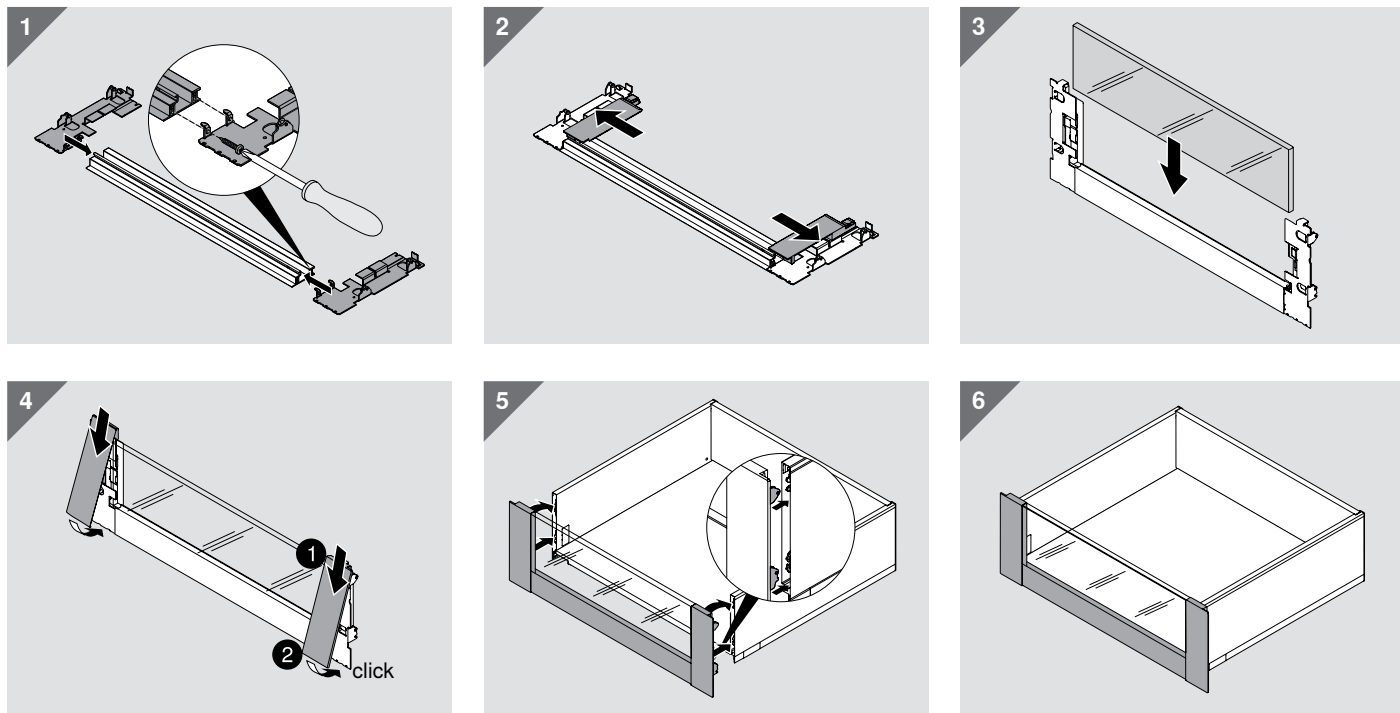

Belső kihúzású fiók C magasság | előlap alacsony fiókmagasító elemmel

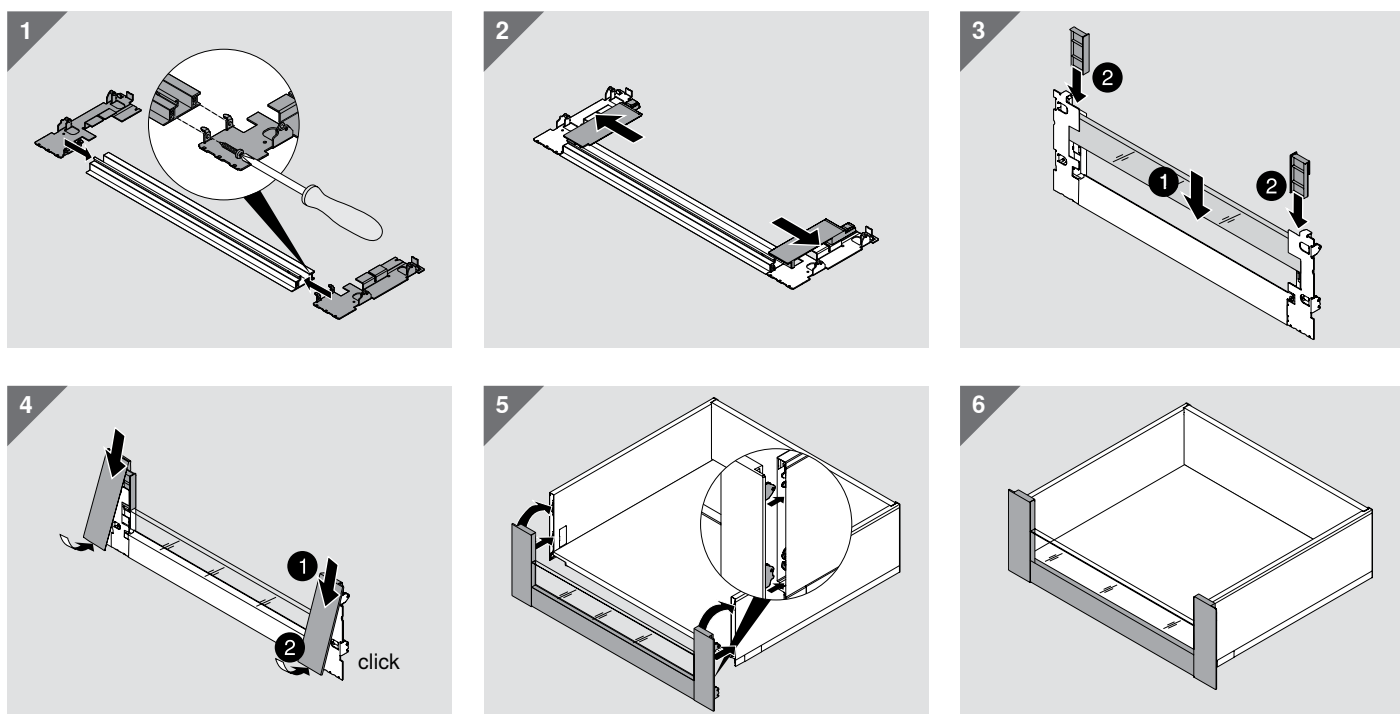

Belső kihúzású fiók C magasság | előlap magasító korláttal

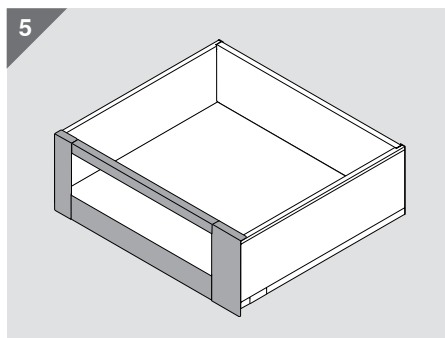
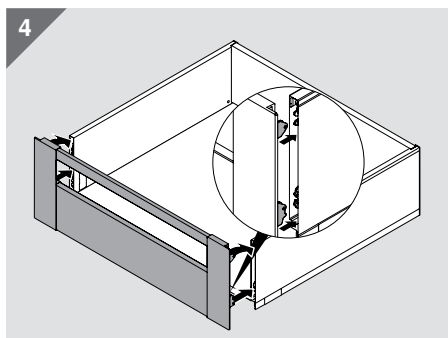
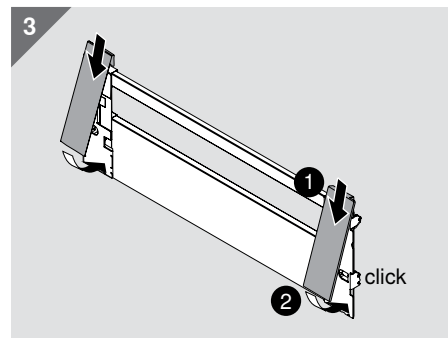
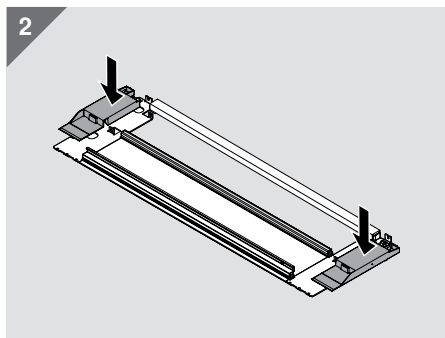
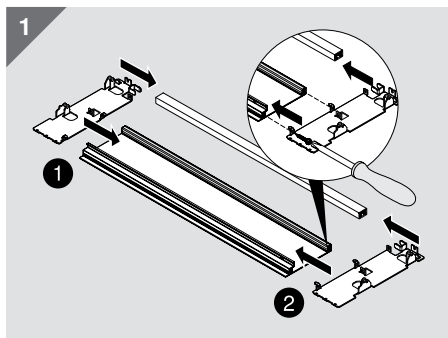

Belső fiók M magasság | zárt előlap

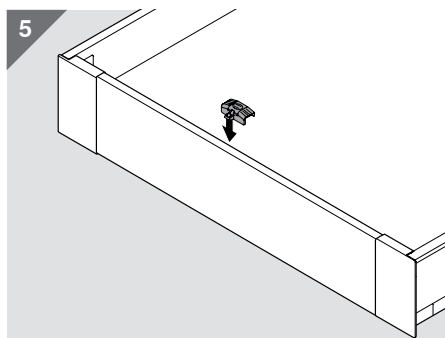
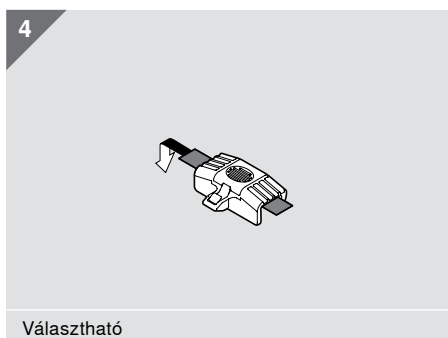
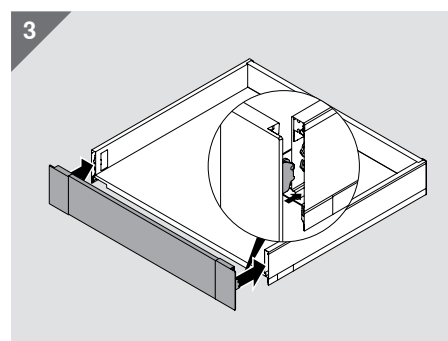
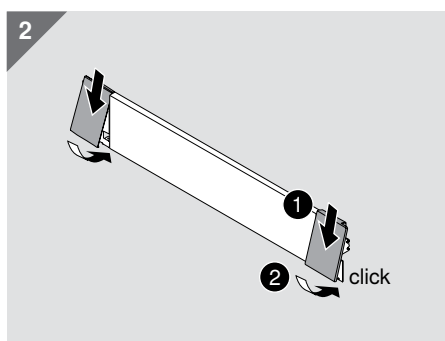
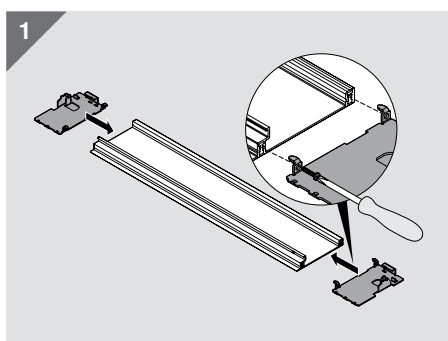

Leszerelés

Frontkihúzású fiók és fiók

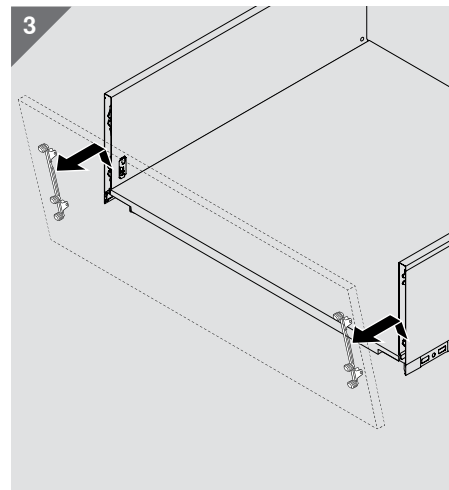
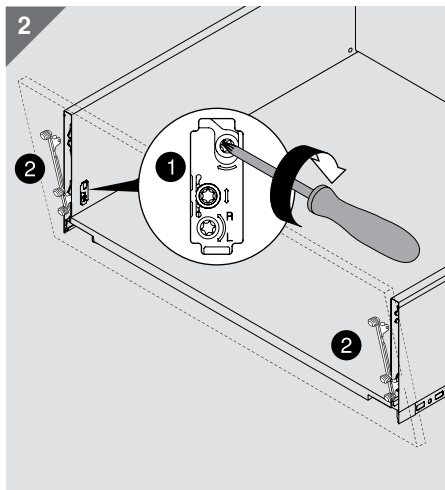
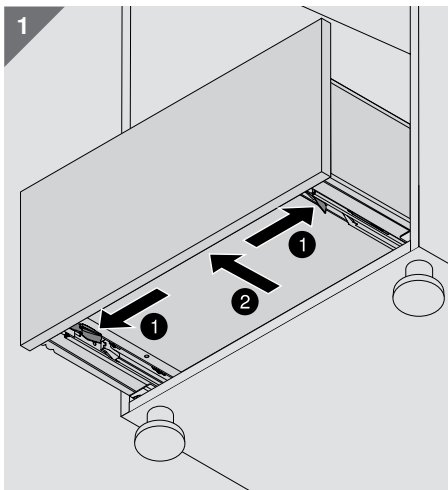

Belső kihúzású fiók és belső fiók

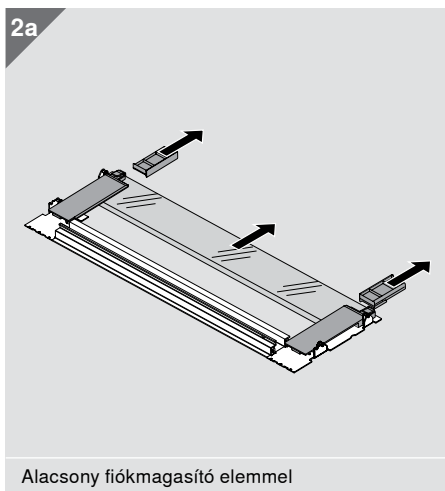
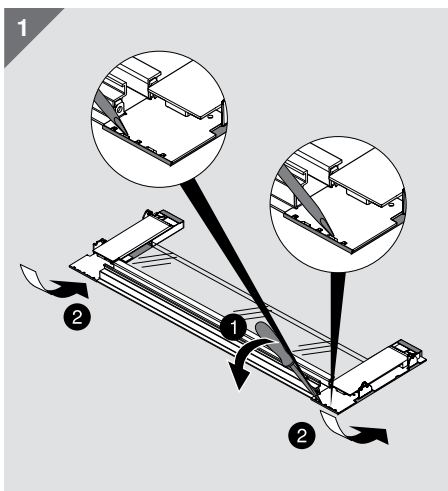

Alacsony fiókmagasító elemmel

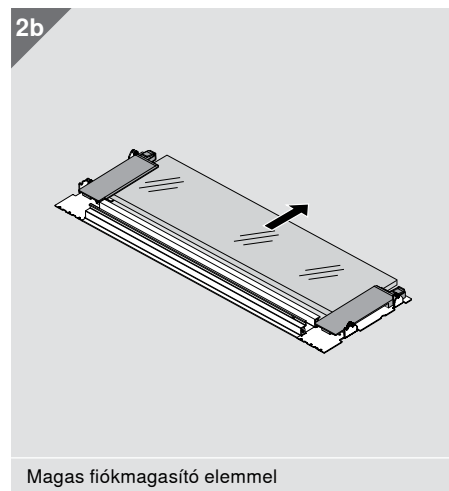

Magas fiókmagasító elemmel

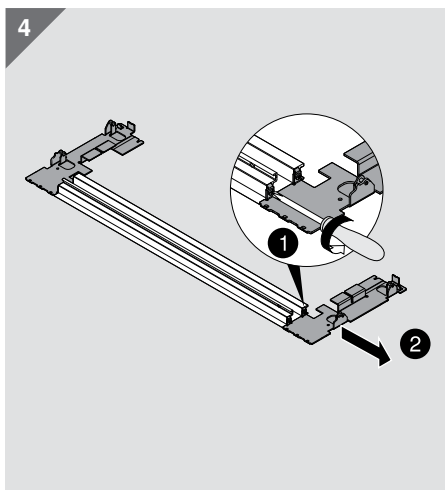
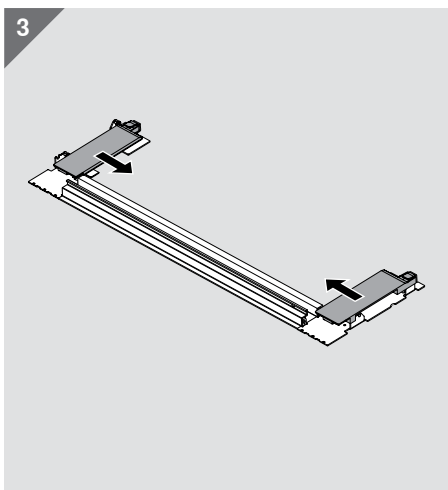

Szerelés

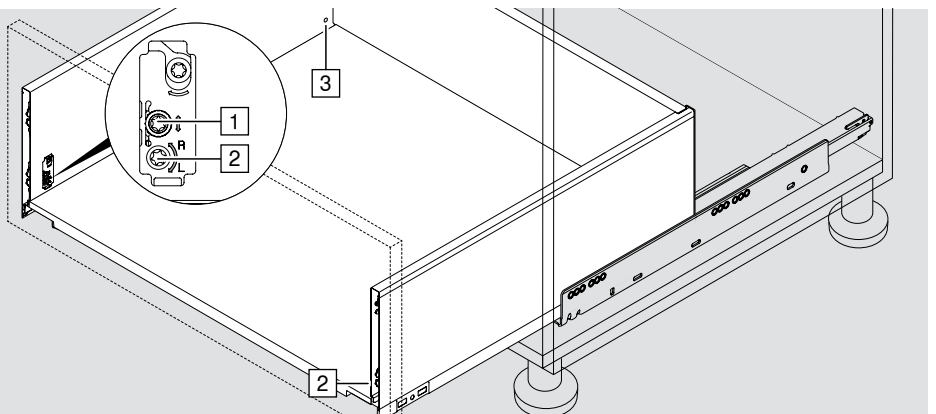
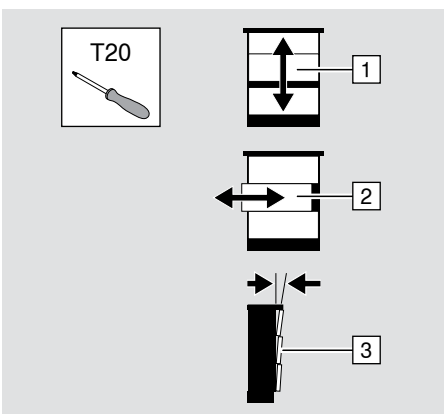
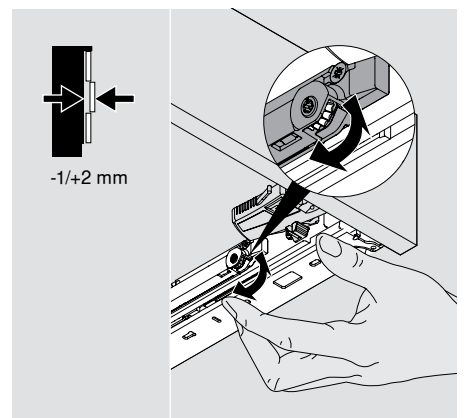
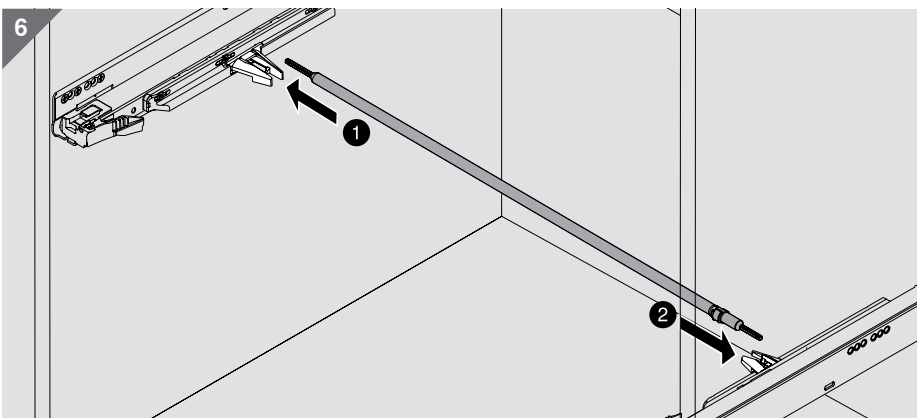
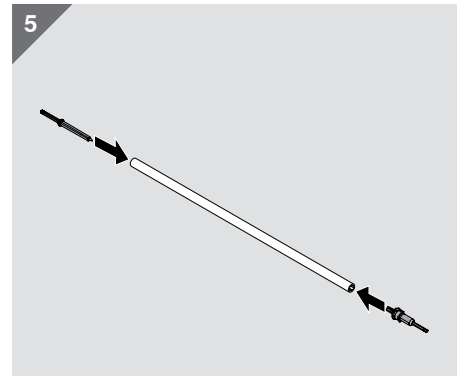
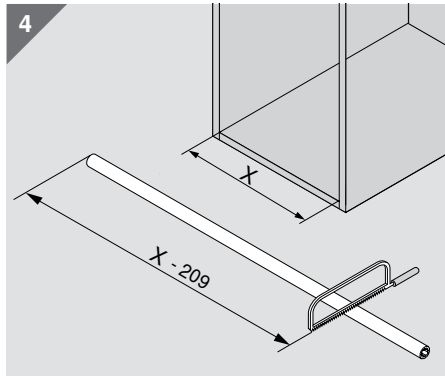
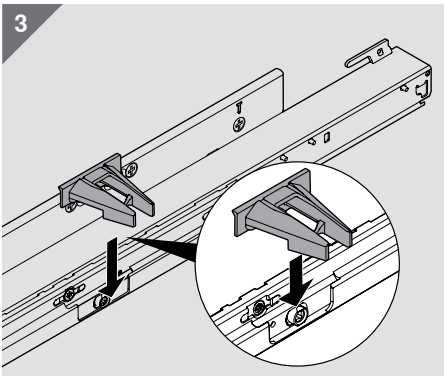
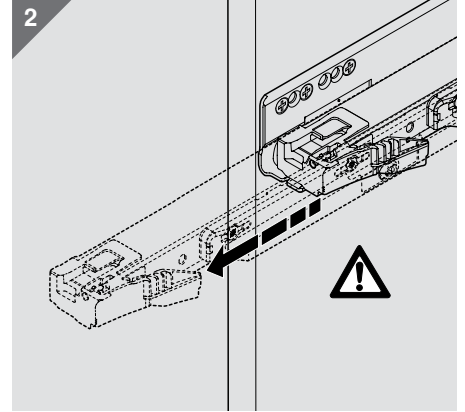
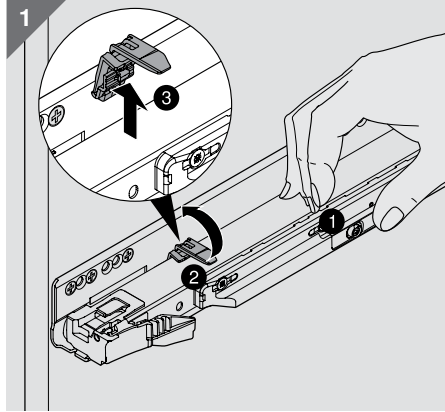
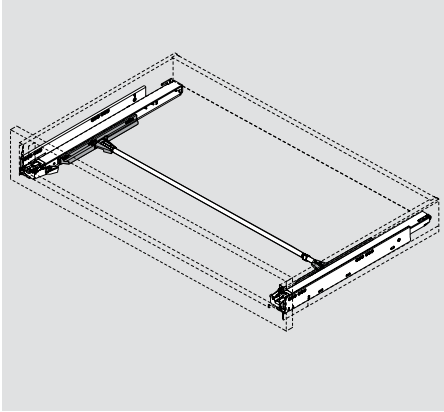

Szerelés

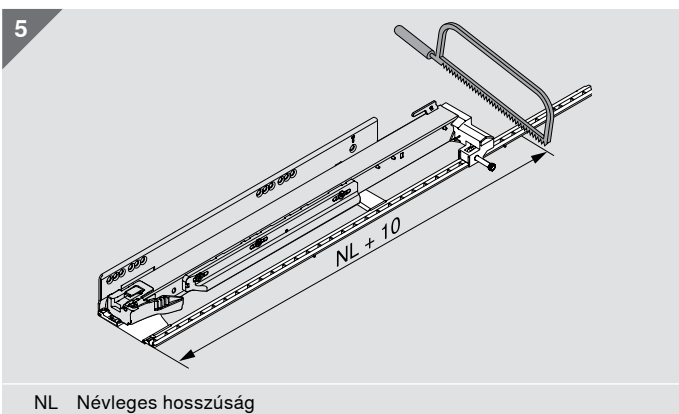
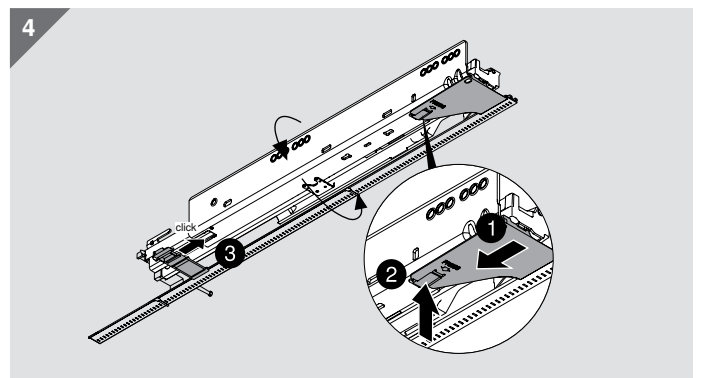
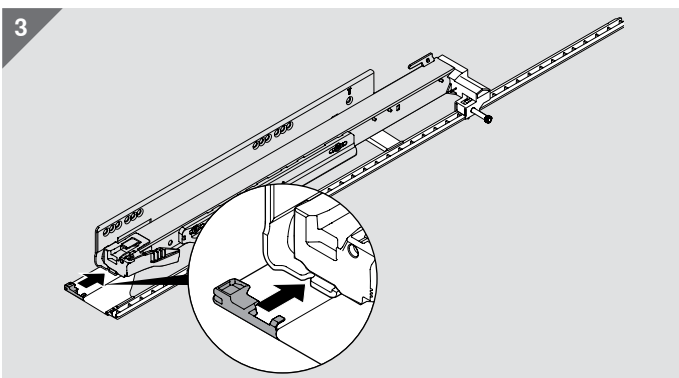
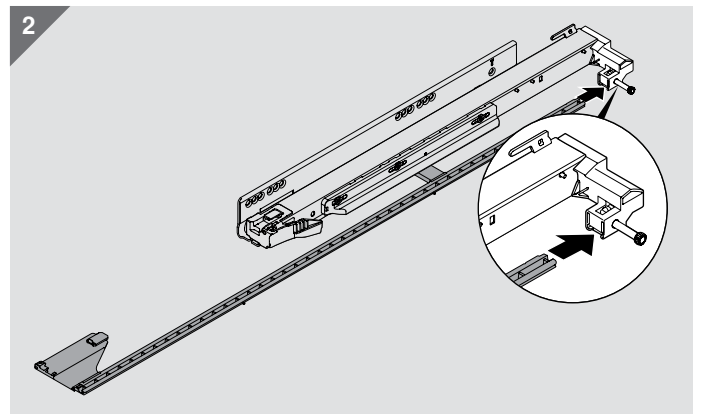
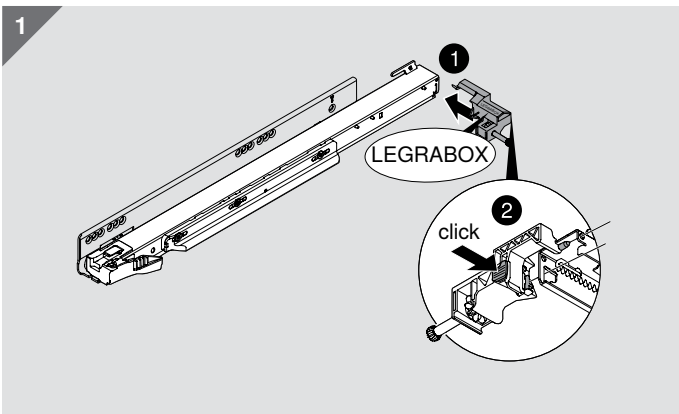
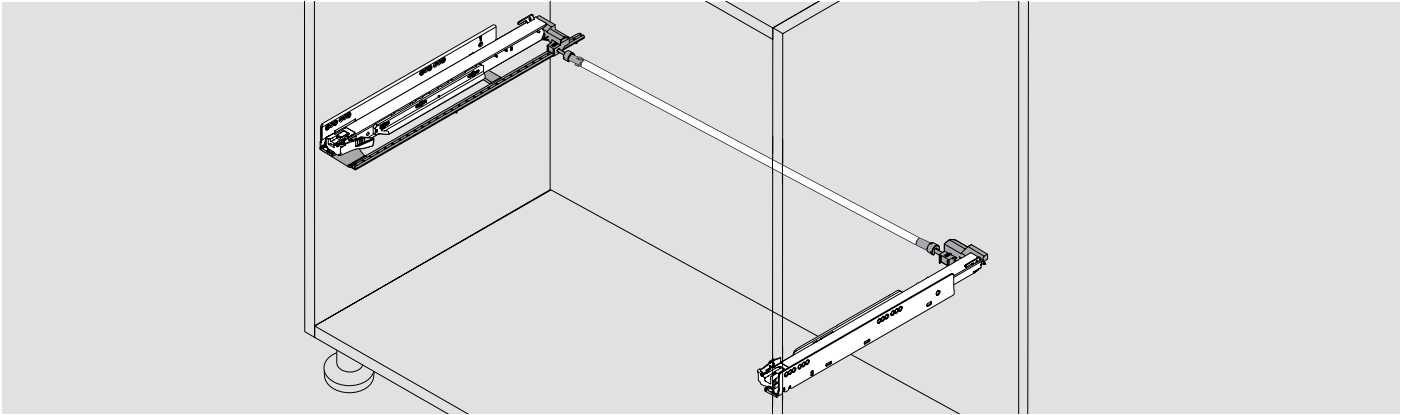

NL Névleges hosszúság

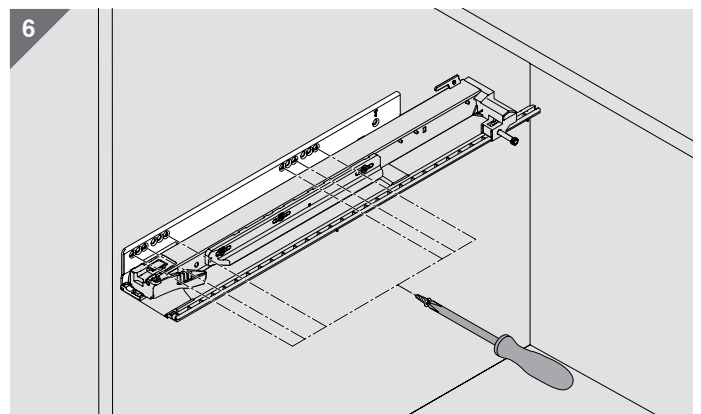

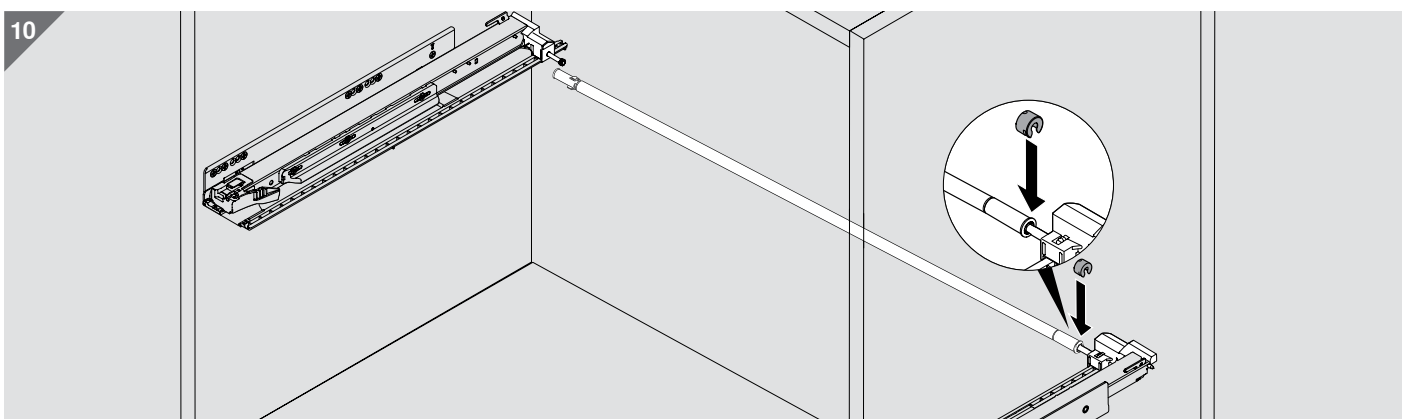
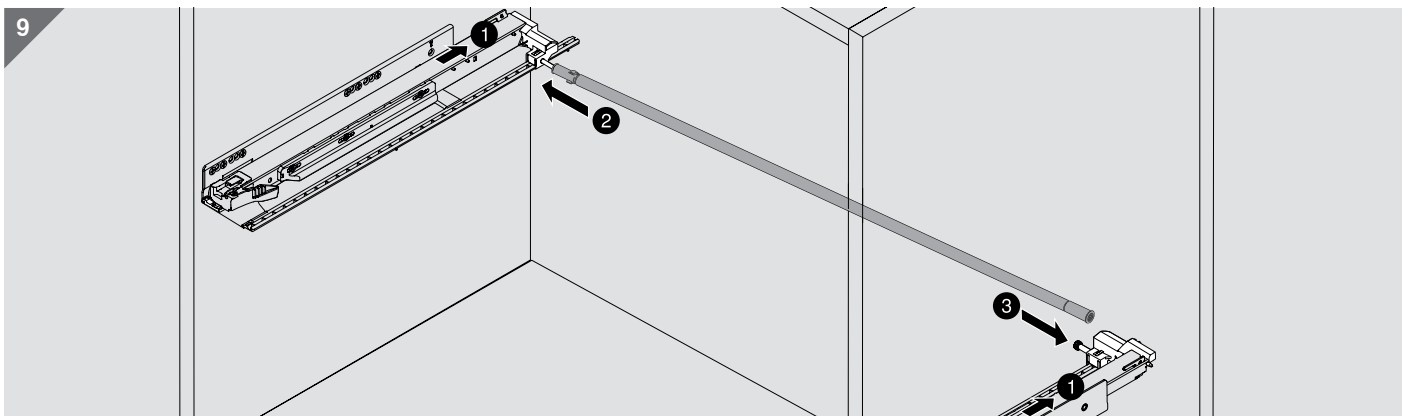
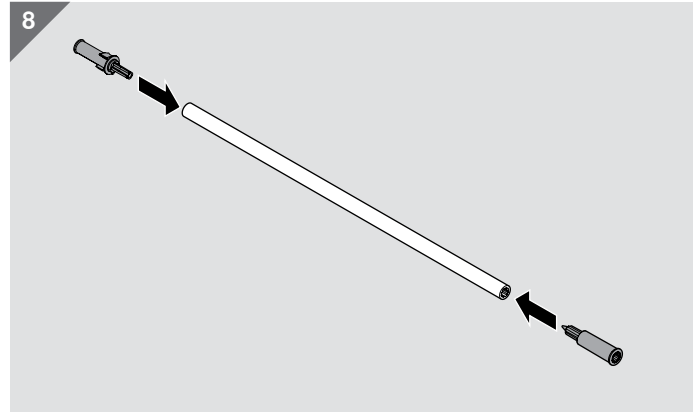
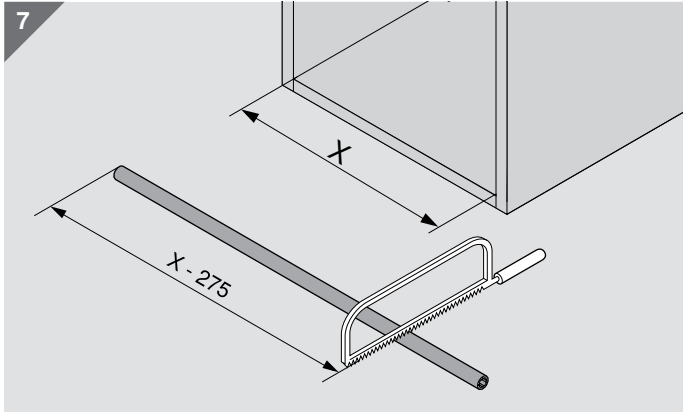

Leszerelés

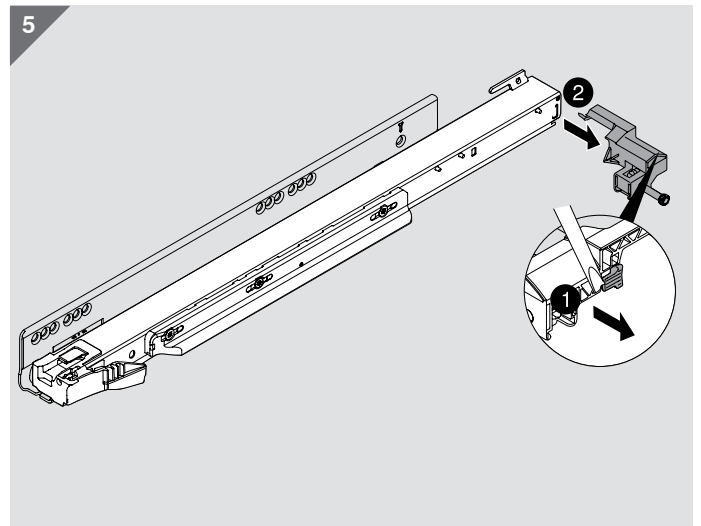
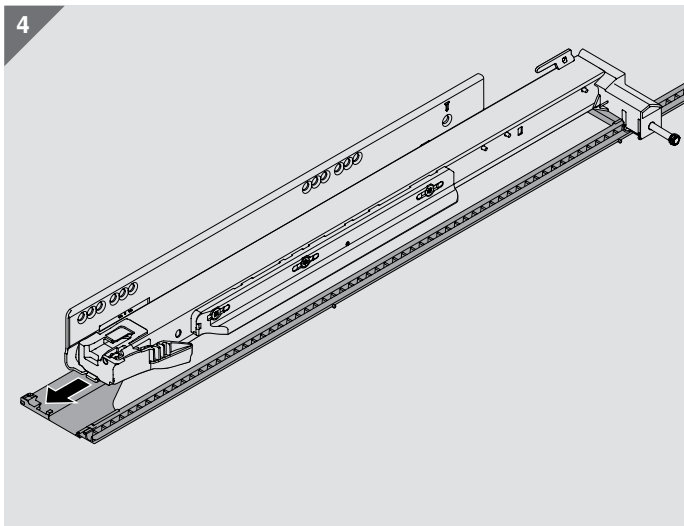
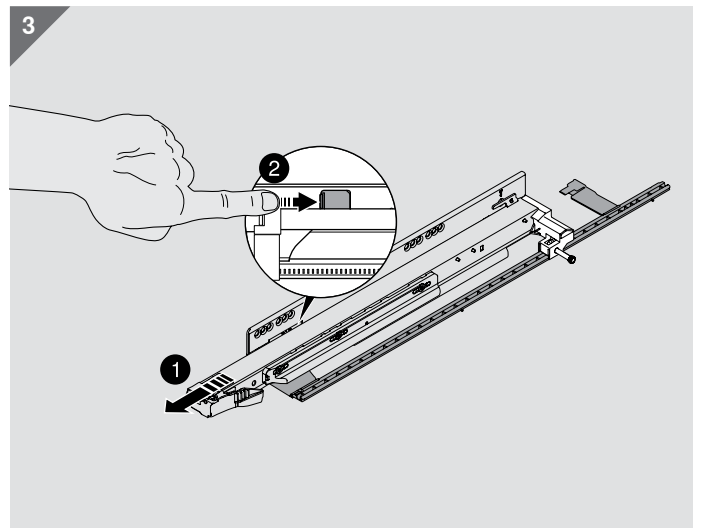
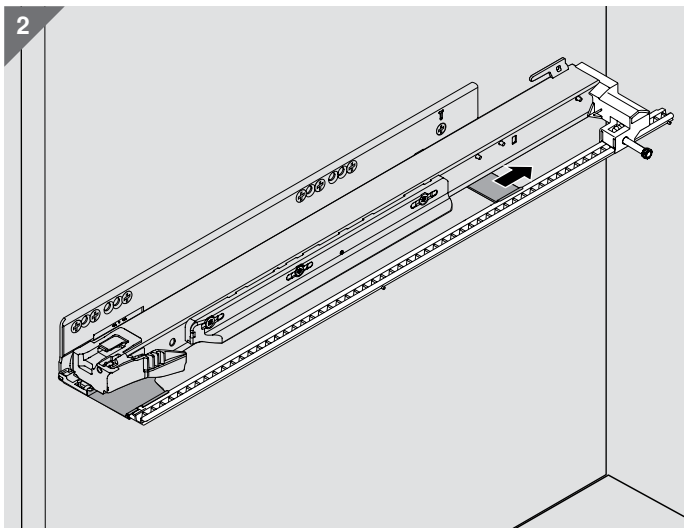
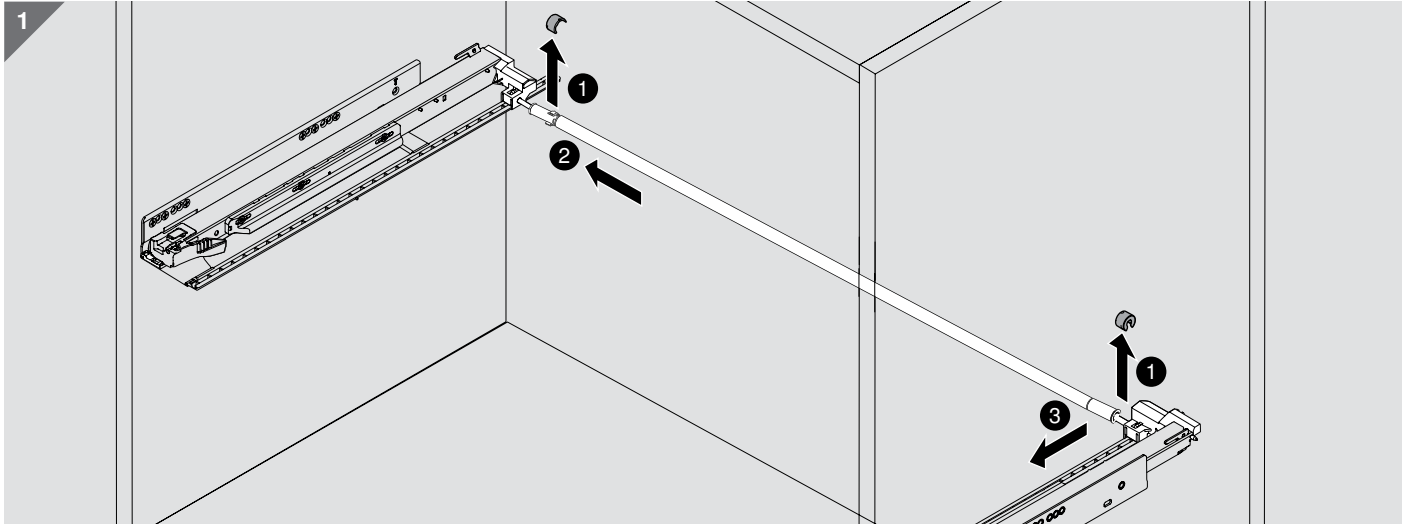



AMBIA-LINE LEGRABOX fiókhoz

blum

AMBIA-LINE



Anyag és szín

Acéldesign

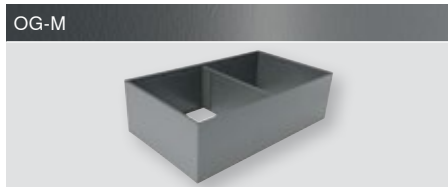

Ajánlott szinkombináció	AMBIA-LINE színek		
	OG-M	TS-M	SW-M
LEGRABOX színek	Orionszürke matt	Terrafekete matt	Selyemfehér matt
OG-M	■		
Orionszürke matt			
TS-M		■	
Terrafekete matt			
SW-M			■
Selyemfehér matt			
INOX		■	
Inox			

Evőeszköztartó

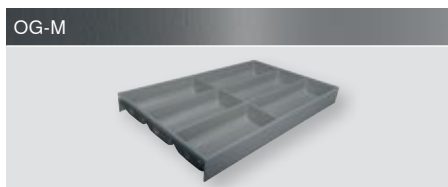

Fadesign

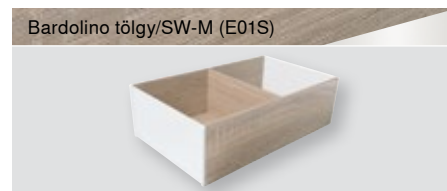

Ajánlott színekombináció	AMBIA-LINE fadekor		
	Nebraska tölgy	Tennessee dió	Bardolino tölgy
LEGRABOX színek	OG-M	TS-M	SW-M
OG-M	■		
Orionszürke matt		■	
TS-M			
Terrafekete matt		■	
SW-M			■
Selyemfehér matt			
INOX		■	
Inox			

Evőeszköztartó

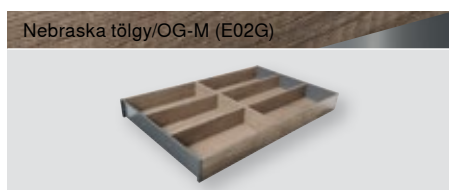

Fiók



Rendelési információk M és K magasságú fiókokhoz

Evőeszköztartó					
			OG-M	TS-M	SW-M/OG-M
	Névleges hosszúság	Szélesség			ZC7S450BS3
	450 mm	300 mm			
	Névleges hosszúság	Szélesség			ZC7S500BS3
	500 mm	300 mm			
	Névleges hosszúság	Szélesség			ZC7S550BS3
	550 mm	300 mm			
	Névleges hosszúság	Szélesség			ZC7S600BS3
	600 mm	300 mm			

Fiókkeret 270 mm névl. hosszúságtól					
			OG-M	TS-M	SW-M
	Névleges hosszúság	Szélesség			ZC7S300RSU
	270 mm -től	242 mm			
	Mágnessel a hátfalhoz vagy kávéhoz kapcsoláshoz				

Adapterprofil fémhátra kapcsoláshoz					
			OG-M	TS-M	SW-M
	Magasság	Szélesség			ZC7A0U0M
	M	242 mm			
	K	242 mm			ZC7A0U0K
	270 mm és 300 mm névl. hosszúságnál nem szükséges				
	350 mm-től ajánlott				

Keresztosztó egyes (választható)					
			OG-M	TS-M	SW-M
	Magasság	Szélesség			ZC7Q0U0SS
	50 mm	242 mm			



Fiókkeret - keskeny

	Névleges hosszúság	Szélesség	OG-M	TS-M	SW-M
			450 mm	100 mm	ZC7S450RS1
500 mm	100 mm	ZC7S500RS1			
550 mm	100 mm	ZC7S550RS1			
	600 mm	100 mm	ZC7S600RS1		

Keresztosztó egyes (választható)

	Magasság	Szélesség	OG-M	TS-M	SW-M
			50 mm	100 mm	ZC7Q010SS

Fiókkeret - széles

	Névleges hosszúság	Szélesség	OG-M	TS-M	SW-M
			450 mm	200 mm	ZC7S450RS2
500 mm	200 mm	ZC7S500RS2			
550 mm	200 mm	ZC7S550RS2			
	600 mm	200 mm	ZC7S600RS2		

Keresztosztó egyes (választható)

	Magasság	Szélesség	OG-M	TS-M	SW-M
			50 mm	200 mm	ZC7Q020SS

Frontkihúzású fiók



Rendelési információk C és F magasságú frontkihúzású fiókhoz

Fiókkeret 270 mm névl. hosszúságtól					
	Névleges hosszúság	Szélesség	OG-M	TS-M	SW-M
		270 mm-től	242 mm	ZC7F300RSU	
Mágnessel a hátfalhoz kapcsoláshoz					

Adapterprofil fémhátfalra kapcsoláshoz					
	Magasság	Szélesség	OG-M	TS-M	SW-M
		C	242 mm	ZC7A0U0C	
270 mm és 300 mm névl. hosszúságnál nem szükséges					
350 mm-től ajánlott					

Keresztosztó egyes (választható)					
	Magasság	Szélesség	OG-M	TS-M	SW-M
		110 mm	242 mm	ZC7Q0U0FS	

Fiókkeret 400 mm névl. hosszúságtól

	Névleges hosszúság	Szélesség	OG-M	TS-M	SW-M
			400 mm-től	218 mm	ZC7F400RSP

Adapterprofil fémhátfalra kapcsoláshoz

	Magasság	Szélesség	OG-M	TS-M	SW-M
			C	218 mm	ZC7A0P0C
F	218 mm	ZC7A0P0F			

Keresztosztó egyes (választható)

	Magasság	Szélesség	OG-M	TS-M	SW-M
			110 mm	218 mm	ZC7Q0P0FS

Fiók





Rendelési információk M és K magasságú fiókokhoz

Evőeszköztartó					
	Névleges hosszúság	Szélesség	Nebraska tölgy/OG-M (E02G)	Tennessee dió/TS-M (N01T)	Bardolino tölgy/SW-M (E01S)
			E02G	N01T	E01S
	450 mm	300 mm	ZC7S450BH3		
	500 mm	300 mm	ZC7S500BH3		
	550 mm	300 mm	ZC7S550BH3		
	600 mm	300 mm	ZC7S600BH3		

Fiókkeret 270 mm névl. hosszúságtól					
	Névleges hosszúság	Szélesség	Nebraska tölgy/OG-M (E02G)	Tennessee dió/TS-M (N01T)	Bardolino tölgy/SW-M (E01S)
			E02G	N01T	E01S
	270 mm-től	242 mm	ZC7S300RHU		

Keresztosztó egyes (választható)					
	Magasság	Szélesség	Nebraska tölgy	Tennessee dió	Bardolino tölgy
			E02G	N01T	E01S
	50 mm	242 mm	ZC7Q0U0SH		
	Rugós karral együtt				



Fiókkeret - keskeny

	Névleges hosszúság	Szélesség	Nebraska tölgy/OG-M (E02G)	Tennessee dió/TS-M (N01T)	Bardolino tölgy/SW-M (E01S)
			E02G	N01T	E01S
	450 mm	100 mm	ZC7S450RH1		
	500 mm	100 mm	ZC7S500RH1		
	550 mm	100 mm	ZC7S550RH1		
	600 mm	100 mm	ZC7S600RH1		

Keresztosztó egyes (választható)

	Magasság	Szélesség	Nebraska tölgy	Tennessee dió	Bardolino tölgy
			E02G	N01T	E01S
	50 mm	100 mm	ZC7Q010SH		
	Rugós karral együtt				

Fiókkeret – széles

	Névleges hosszúság	Szélesség	Nebraska tölgy/OG-M (E02G)	Tennessee dió/TS-M (N01T)	Bardolino tölgy/SW-M (E01S)
			E02G	N01T	E01S
	450 mm	200 mm	ZC7S450RH2		
	500 mm	200 mm	ZC7S500RH2		
	550 mm	200 mm	ZC7S550RH2		
	600 mm	200 mm	ZC7S600RH2		

Keresztosztó egyes (választható)

	Magasság	Szélesség	Nebraska tölgy	Tennessee dió	Bardolino tölgy
			E02G	N01T	E01S
	50 mm	200 mm	ZC7Q020SH		
	Rugós karral együtt				

Frontkihúzású fiók



Rendelési információk C és F magasságú frontkihúzású fiókhoz

Fiókkeret 270 mm névl. hosszúságtól					
	Névleges hosszúság	Szélesség	Nebraska tölgy/OG-M (E02G)	Tennessee dió/TS-M (N01T)	Bardolino tölgy/SW-M (E01S)
			E02G	N01T	E01S
	270 mm-től	242 mm	ZC7F300RHU		

Keresztosztó egyes (választható)					
	Magasság	Szélesség	Nebraska tölgy	Tennessee dió	Bardolino tölgy
			E02G	N01T	E01S
	100 mm	242 mm	ZC7Q0U0FH		
Rugós karral együtt					

Fiókkeret 400 mm névl. hosszúságtól					
	Névleges hosszúság	Szélesség	Nebraska tölgy/OG-M (E02G)	Tennessee dió/TS-M (N01T)	Bardolino tölgy/SW-M (E01S)
			E02G	N01T	E01S
	400 mm-től	218 mm	ZC7F400RHP		

Keresztosztó egyes (választható)					
	Magasság	Szélesség	Nebraska tölgy	Tennessee dió	Bardolino tölgy
			E02G	N01T	E01S
	100 mm	218 mm	ZC7Q0P0FH		
Rugós karral együtt					

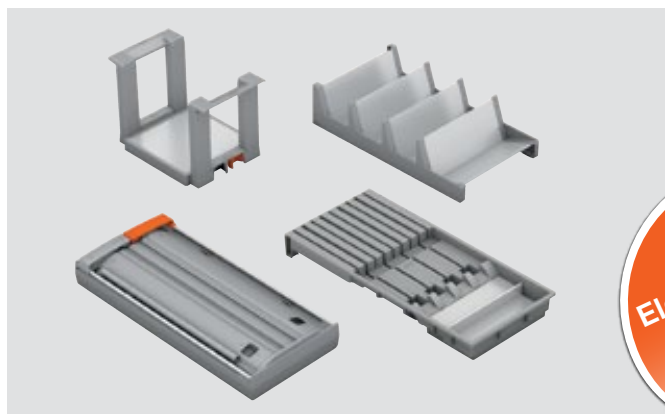

Rendelési információ

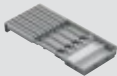
Késtartó			
	Hosszúság	Szélesség	
	409 mm	187 mm	
	9 késnek		OG-M
	M és K magasságú fiókokhoz		ZC7M0200
450 mm-es korpuszszélességtől			

Fóliavágó			
	Hosszúság	Szélesség	
	409 mm	187 mm	
	Dupla egység, frissentartó és alufólia, fólia nélkül		OG-M
	Dupla egység, frissentartó és alufólia, fólia nélkül		OG-M
M és K magasságú fiókokhoz			ZC7C0001
450 mm-es korpuszszélességtől			

Fűszertartó			
	Hosszúság	Szélesség	
	356 mm	200 mm	OG-M
	C és F magasságú frontkihúzású fiókhoz		ZC7G0P01

Tányértartó			
	Ø Tányérméret	Rakatmagasság	
	186–322 mm	12 tányérig	OG-M
	C és F magasságú frontkihúzású fiókhoz		ZC7T0350

Szerelés

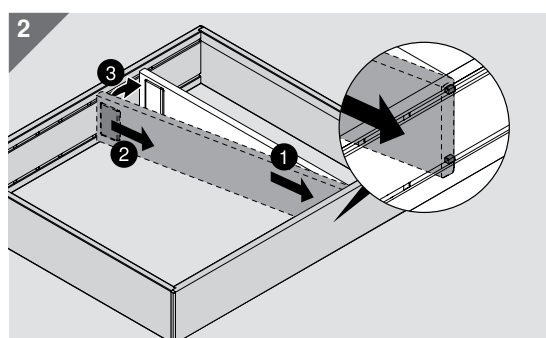
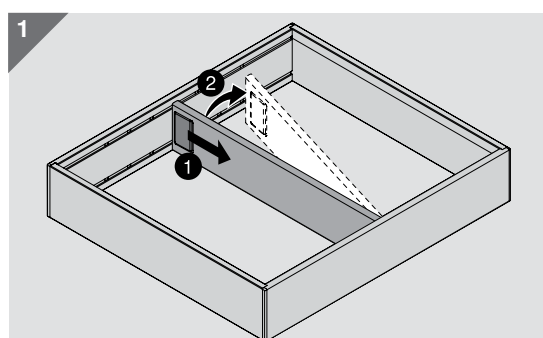
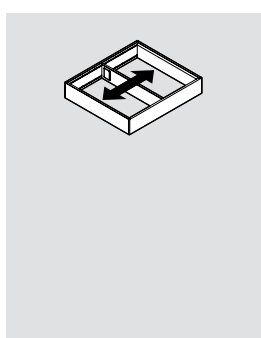
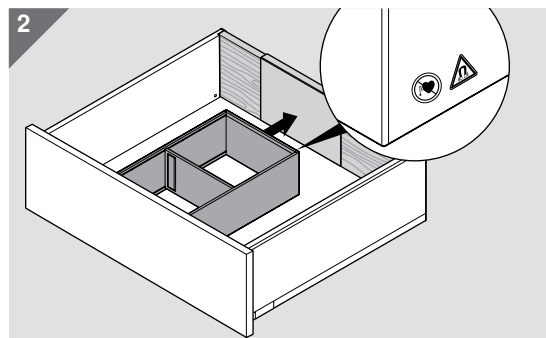
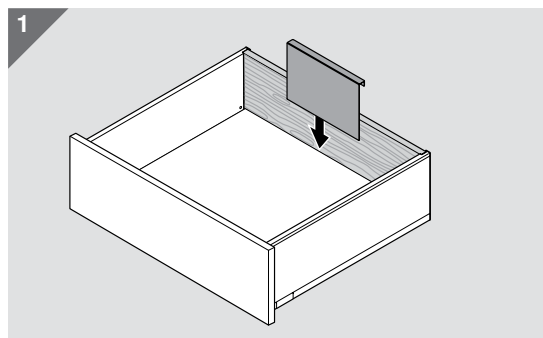
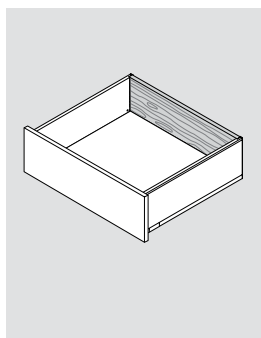
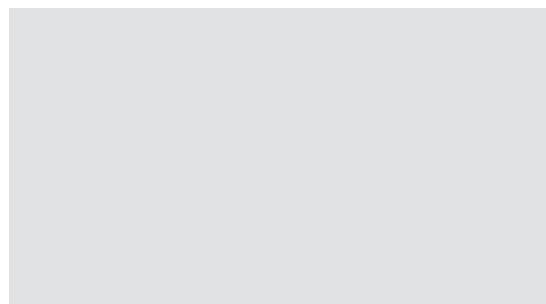
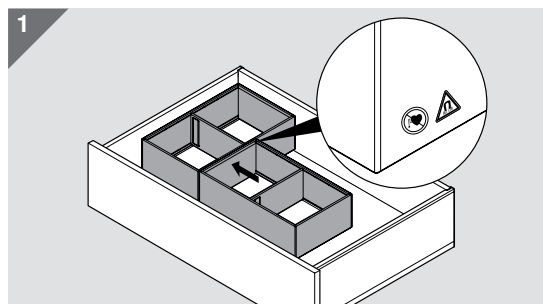
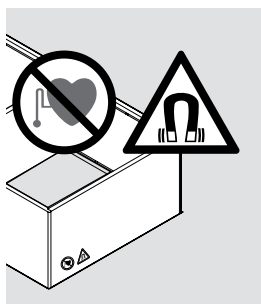
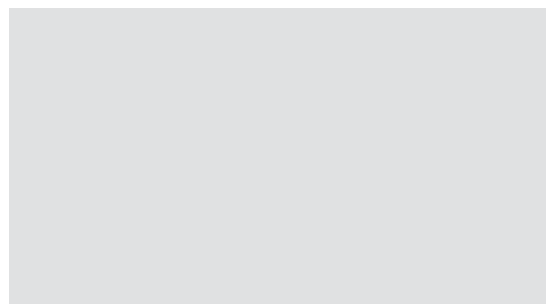
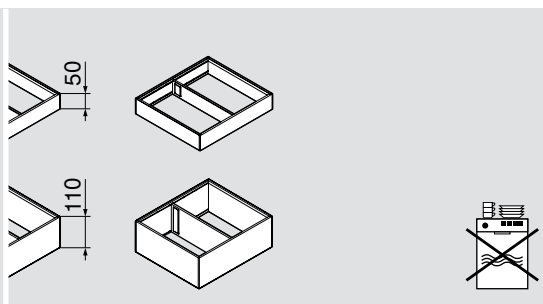
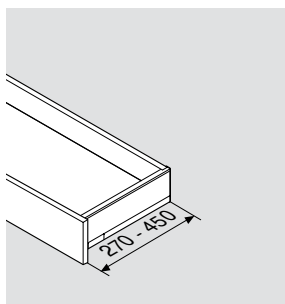
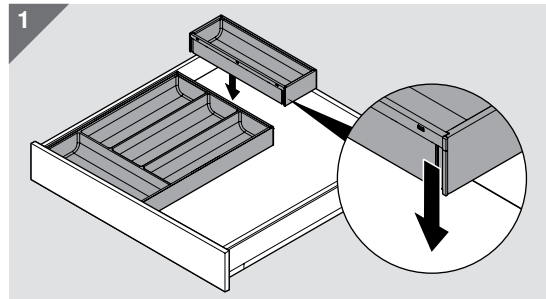
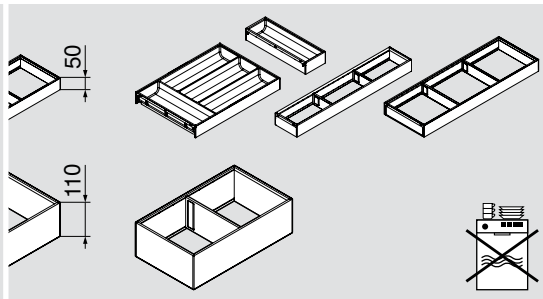
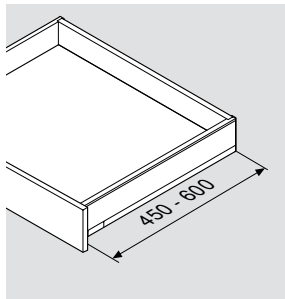

Szerelés

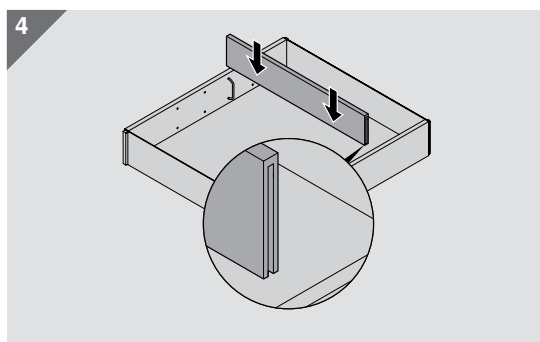
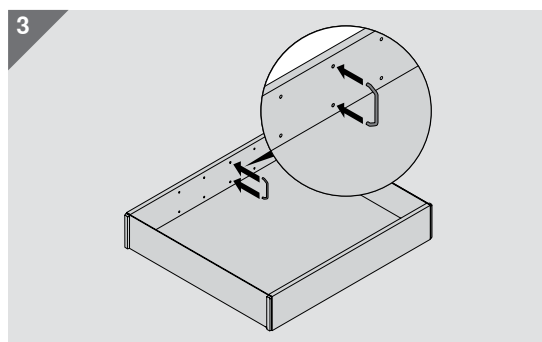
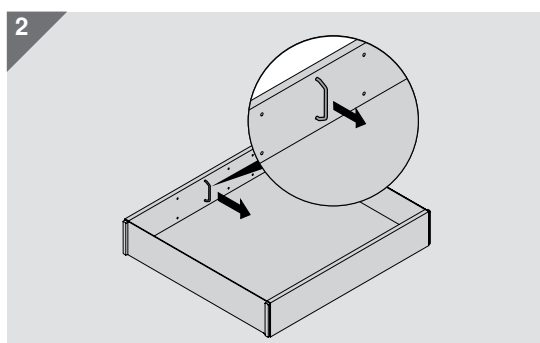
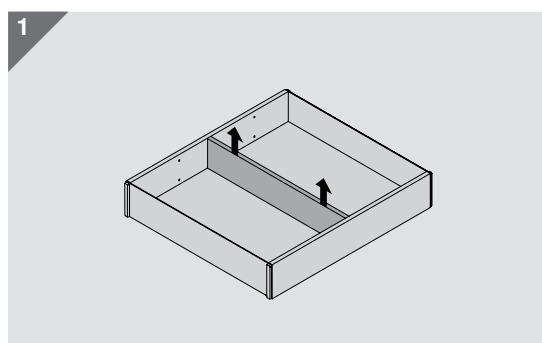
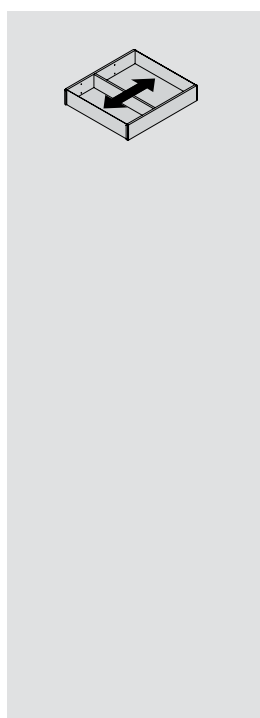
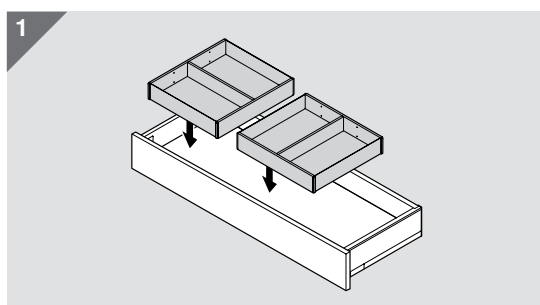
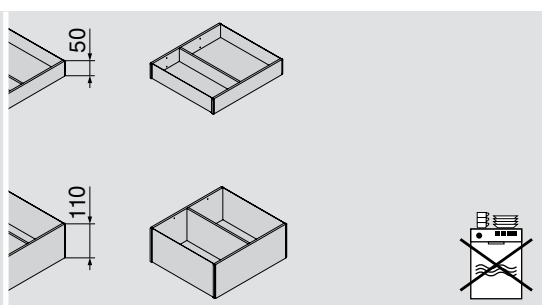
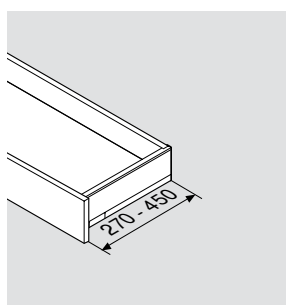
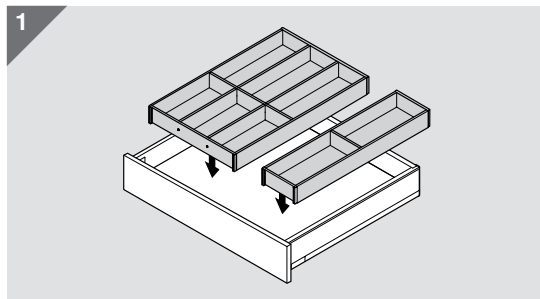
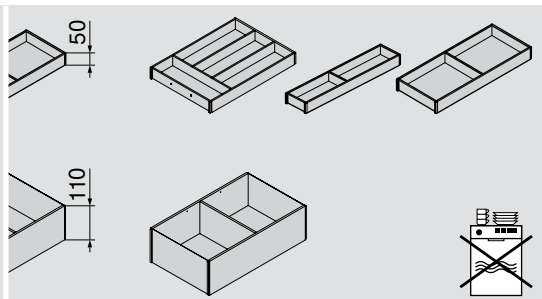
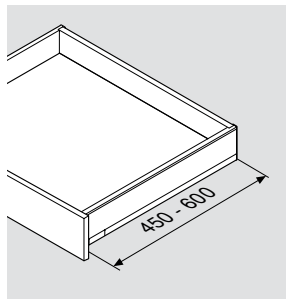

Blum Hungária Kft.
2600 Vác
Gödöllői út 16/14, Pf. 124
Tel.: +36 27 510140
Fax: +36 27 510141
E-Mail: info.hu@blum.com

Julius Blum GmbH
Beschlägefabrik
6973 Höchst, Austria
Tel.: +43 5578 705-0
Fax: +43 5578 705-44
E-Mail: info@blum.com
www.blum.com



 **blum**®